

CATÁLOGO

2023



ACUA

E Q U I P O S



WWW.ACUAEQUIPOS.MX

ÍNDICE

FILOSOFIA	3
LALLEMAND	4
QUISTES DE ARTEMIA	9
TMX	10
DUTRION	11
BIOAQUA	14
AQ1	15
DELTA	16
IOSA	17
LARVIA	20
EQUIPOS VARIOS	21
LESS SALT	26
GAIA	27



Misión

Ser una empresa que cubra las necesidades del sector acuícola y pesquero con productos especializados y que logre aportar al crecimiento y modernización de estos sectores en México.



LALLEMAND ANIMAL NUTRITION



Visión

Ser la mejor empresa comercializadora de productos especializados en el área acuícola y pesquera, representando y consolidado las mejores marcas nacionales e internacionales.



BACTOCELL



BACTOCELL contribuye a un mejor equilibrio digestivo del camarón, salmón y la tilapia y optimiza así el rendimiento al:

- Estabilizar y proteger la microflora intestinal
- Apoyar la integridad intestinal y la absorción de nutrientes

BACTOCELL, el primer y único probiótico autorizado para uso en acuicultura para todos los peces y camarones dentro de la Unión Europea, una garantía de seguridad, calidad y eficacia.

- Una bacteria productora de ácido láctico que:
- Estabiliza y protege la micro flora intestinal
- Apoya la integridad intestinal
- Limita la ocurrencia y la incidencia de deformaciones especies de peces(patentado)

Permite la transformación de nutrientes complejos que da como resultado una mejor utilización de las fracciones no digeribles del pienso.

Al mejorar las bacterias ácido-lácticas, BACTOCELL favorece el desarrollo de las bacterias comensales positivas (Lactobacillus)

Favorece el desarrollo y la función óptimos de la barrera epitelial intestinal y refuerza las defensas naturales del animal.

SALUD DIGESTIVA



ACUAEQUIPOS DE OBREGON

 Jalisco 570 Col. Centro, C.P. 85000 Cd. Obregón, Sonora

 Tel. Matriz (644) 41 07 500 Ext. 135 y 136 Cel. (644) 139 0582 y (644) 462 2439 Culiacán (667) 460 4863

 info@acuaequipos.mx

 @acuaequip @acuaequip

 www.acuaequipos.mx

YANG



YANG está formulado para ayudar a fortalecer las defensas naturales de los animales con un efecto sinérgico sobre la respuesta inmunitaria.

YANG, el primer producto a base de dos cepas de levadura específicas y un proceso de producción diferente.

Este producto nuevo y único nació de la investigación de Lallemand. Esta innovación de patente pendiente es el resultado de una fuerte cooperación entre las diferentes divisiones y experiencia de Lallemand.

- Efecto sinérgico sobre la modulación inmunológica
- Una formulación validada por el perfil de ADN
- Estable en todos los procesos de producción de alimentación acuática

Mediante la modulación de la inmunidad local y ayudando a limitar la colonización del intestino por bacterias indeseables, ayuda a mantener unas buenas funciones barrera y digestivas, y mantiene el rendimiento durante períodos de estrés.

SEGURIDAD Y DEFENSAS



ACUAEQUIPOS DE OBREGON

 Jalisco 570 Col. Centro, C.P. 85000 Cd. Obregón, Sonora

 Tel. Matriz (644) 41 07 500 Ext. 135 y 136 Cel. (644) 139 0582 y (644) 462 2439 Culiacán (667) 460 4863

 info@acuaequipos.mx

 @acuaequip @acuaequip

 www.acuaequipos.mx

LALSEA BIOREM



LALSEA BIOREM, una mezcla específica de cepas multi-bacterianas para mejorar la calidad del agua y el manejo del rendimiento animal.

- Mejora la degradación de la materia orgánica
- Disminuye los compuestos de nitrógeno en agua
- Mejor control del desarrollo de bacterias y parásitos nocivos en el medioambiente

Las cepas lalsea biorem han sido seleccionadas específicamente para garantizar el equilibrio del agua del estanque mediante:

- Degradación de la materia orgánica
- Reducción del amoníaco
- Estabilización del pH

Lalsea biorem es una aplicación directa destinada a garantizar la calidad estable del agua.

CALIDAD DEL AGUA



ACUAEQUIPOS DE OBREGON

Jalisco 570 Col. Centro, C.P. 85000 Cd. Obregón, Sonora

Tel. Matriz (644) 41 07 500 Ext. 135 y 136 Cel. (644) 139 0582 y (644) 462 2439 Culiacán (667) 460 4863

 info@acuaequipos.mx

 @acuaequip @acuaequip

 www.acuaequipos.mx

MELOFEED



Es una variedad específica de melón naturalmente rico en la enzima antioxidante superóxido dismutasa (SOD).

MELOFEED ayuda a modular los niveles de estrés oxidativo, los biomarcadores inmunológicos, y las defensas naturales. Como resultado, se mejoran los rendimientos zootécnicos bajo condiciones normales y de desafío, se incrementan los rendimientos reproductivos y ayuda a mejorar la calidad de los productos animales.

Análisis garantizado:

Actividad mínima de superóxido dismutasa (SOD) no inferior a 2.600.000 IU/kg.

Ingredientes:

Fruta de melón específico liofilizada, celulosa micro cristalina (E460) y aceite de palma.

Instrucciones de uso:

Tratar de usar el total del producto a la vez. Usar Guantes. Mezclar Melofeed en el alimento suplemento alimenticio del camarón. Guardar en áreas frescas y secas.

Dosis:

10 gramos por cada tonelada de alimento.

ACUAEQUIPOS DE OBREGON

 Jalisco 570 Col. Centro, C.P. 85000 Cd. Obregón, Sonora

 Tel. Matriz (644) 41 07 500 Ext. 135 y 136 Cel. (644) 139 0582 y (644) 462 2439 Culiacán (667) 460 4863

 info@acuaequipos.mx

 @acuaequip @acuaequip

 www.acuaequipos.mx

SIL-ALL



Los inoculantes forrajeros Sil-All cuentan con bacterias que mejoran el proceso de fermentación del ensilado, lo cual optimiza la retención de nutrientes y la recuperación de materia seca de los alimentos preservados.

Las cuatro cepas de bacterias que se encuentran en Sil-All 4 x 4 se seleccionan científicamente para que funcionen en armonía. Juntas son eficaces en la gama completa de pH del ensilado. Se incluyen asimismo cuatro enzimas distintas en Sil-All 4x4 para ayudar a liberar los azúcares de la cosecha.

BENEFICIOS:

Nuestras enzimas bacterianas actúan conjuntamente a fin de impulsar una rápida y eficiente fermentación que da como resultado:

- Reducción de pérdidas de materia seca (MS)
- Conservación de los componentes más nutritivos y sumamente digeribles del alimento

Un alimento de mayor calidad, que puede contribuir de forma natural a una mayor producción.

INSTRUCCIONES DE USO:

Mezclar perfectamente el contenido del paquete en 100 litros de agua potable fría limpia (sin cloro) y asperjarlo mediante bomba de aspersión o manualmente.

Aplicar en un litro por tonelada de maíz, soya o arroz fresco ensilado utilizando un aplicador adecuado, y calibrado de pulverizador líquido. La dosis debe ser doble al maíz o grano con alto contenido de humedad y forrajes/ensilajes de heno desafiante.

Preparar solo la cantidad que será usada durante el día. Utilice todo el paquete de una vez.

Se usa para tratar 100 toneladas de cosecha de ensilaje de maíz, soya o arroz, 50 toneladas de maíz, soya o arroz con alto contenido de humedad o forrajes/ensilajes desafiante.

ACUAEQUIPOS DE OBREGON

 Jalisco 570 Col. Centro, C.P. 85000 Cd. Obregón, Sonora

 Tel. Matriz (644) 41 07 500 Ext. 135 y 136 Cel. (644) 139 0582 y (644) 462 2439 Culiacán (667) 460 4863

 info@acuaequipos.mx

 @acuaequip @acuaequip

 www.acuaequipos.mx

ARTEMIA

Los quistes GoldenSea son recolectados de los lagos vírgenes de Siberia, mediante un riguroso control de calidad en todo su proceso, cada lote tiene una trazabilidad de control y caracterización de sus parámetros bio-económicos: quistes por gramos, nauplios por gramos, % de eclosión, así como análisis patológico certificado.

Instrucciones de uso

- La densidad recomendada es de 1 a 2 g de quistes por litro de agua marina limpia o preparada.
- Decapsular con una temperatura no superior a 20 ° C.
- Utilice agua de mar limpia o preparada (filtrada, desinfectada y esterilizada) de 25 a 35 partes de sal.
- Niveles de pH de 8.0 a 8.2
- La temperatura de eclosión debe ser de 27 ° a 29 ° C.
- Utilice 2000 lux de iluminación para la superficie del agua.
- Utilice ventilación forzada durante la eclosión.
- Agregue el paquete de activador al tanque de incubación una hora después de la siembra.
- El tiempo de eclosión es de 24 horas.
- Cosecha con el apoyo de una malla de 100 micras.
- Enjuague y desinfecte antes de la aplicación.

Almacenamiento

El producto no utilizado debe conservarse en un lugar fresco y seco a no más de 20 ° C. Un tiempo prolongado expuesto a temperaturas más elevadas compromete la calidad del producto. El producto mantenido en condiciones por debajo de 0 ° C puede tener una vida útil de 72 meses.

Garantía

El comprador asume toda la responsabilidad por el uso, almacenamiento y manipulación del producto una vez recibido. Rechaza toda responsabilidad por el uso y las condiciones que están fuera del control y aplicadas por el comprador. Esta garantía reemplaza cualquier otra garantía. No excederá el monto total pagado por el producto.

Precauciones

Este producto no es para consumo humano. Mantener el recipiente cerrado. Este producto puede causar irritación y / o sensibilidad dérmica y respiratoria. Se debe usar equipo de protección apropiado durante la manipulación del producto. Lávese bien las manos después del contacto. Evita el contacto visual.

ACUAEQUIPOS DE OBREGON

 Jalisco 570 Col. Centro, C.P. 85000 Cd. Obregón, Sonora

 Tel. Matriz (644) 41 07 500 Ext. 135 y 136 Cel. (644) 139 0582 y (644) 462 2439 Culiacán (667) 460 4863

 info@acuaequipos.mx

 @acuaequip @acuaequip

 www.acuaequipos.mx



BIODESINFECTANTE

TMX-40 es un germicida orgánico de amplio espectro, que asegura un control efectivo e inmediato de los principales patógenos que afectan a la acuicultura; logrando de esta forma una mayor sanidad de los estanques y de los organismos de los animales en cultivo; para mantener la sanidad, mejorar su desempeño y obtener mejores resultados a cosecha.

Aplicación y forma de uso.

TMX40 es un germicida líquido que requiere de bajas concentraciones de uso, con lo cual se disminuyen los costos de aplicación, requiriendo menor esfuerzo y gastos en la labor de los operarios en la granja. Para su aplicación, simplemente se mezcla la cantidad de producto requerido por hectárea en un balde con 50 litros de agua, aplicando posteriormente esta solución al voleo sobre toda la superficie del estanque.

Tratamiento de Suelos antes de la siembra (1.0 Lt/Ha):

Diluya 1.0 litro de TMX40 en 500 litros de agua y asperje esta solución al suelo, cubriéndolo lo mejor posible. Puede realizar este tratamiento de 1 o 2 días antes del llenado de los estanques para mejores resultados.

Tratamiento preventivo del agua (500 mL/Ha):

Diluya 500 mL de TMX40 en 50 litros de agua y aplíquelos al voleo sobre la superficie del estanque. Este tratamiento se puede iniciar desde el primer día de sembrados los estanques, y se puede mantener hasta 1 día antes de la cosecha, sin ningún inconveniente. Por ser completamente biodegradable, y gracias a sus bajas concentraciones de uso, TMX 40 no deja residuos en los organismos en cultivo. En presencia de EMS, aplicar 750mL/Ha previo a la siembra.

Desinfección General (2 a 4 mL/Lt.):

TMX 40 debería ser utilizado en la desinfección de atarrayas, canoas, baldes, áreas limpias, vehículos y todos aquellos puntos que se constituyen en áreas de peligro para los programas de bioseguridad. Simplemente disuelva de 2 a 4 mL de TMX40 en un litro de agua y asperje la solución en los espacios requeridos. En el caso de atarrayas y utensilios, puede sumergir los mismos dentro de la solución, asegurando su completo cubrimiento.

La sanidad es su mejor protección contra enfermedades y TMX40 es el mejor producto para asegurar niveles adecuados de sanidad en todos y cada uno de los sitios de su granja, al mejor costo y con los mayores beneficios.

ACUAEQUIPOS DE OBREGON

 Jalisco 570 Col. Centro, C.P. 85000 Cd. Obregón, Sonora

 Tel. Matriz (644) 41 07 500 Ext. 135 y 136 Cel. (644) 139 0582 y (644) 462 2439 Culiacán (667) 460 4863

 info@acuaequipos.mx

 @acuaequip @acuaequip

 www.acuaequipos.mx

DIÓXIDO DE CLORO



Dutrion es un producto que crea un concentrado de dióxido de cloro (ClO_2) libre de subproductos tóxicos, es reconocido por autoridades a nivel mundial como el biosida, germicida y desinfectante ideal por no ser un cloro libre sino un oxidante extremadamente potente. Elimina bacterias, virus, esporas, hongos y algas. También mejor la concentración de oxígeno disuelto.

Presentaciones:

- Tabletas grado alimenticio
- Destruye las estructuras del DNA por lo que no crea resistencia o inmunidad
- Funcionamiento rápido (tiempo de contacto)
- Remueve la contaminación del hierro y manganeso
- Rango de pH entre 4 y 10, cuando el cloro requiere que sea < 7
- No reacciona con el Ácido Clorhídrico por lo que no hay Cloro Libre
- Minimizar el riesgo de los trabajadores
- Retorno de la inversión
- Contiene 5 electrones disponibles
- No genera subproductos tóxicos

El dióxido de cloro a una concentración de 0.25 ppm fue capaz de erradicar las cuatro cepas de Vibrio Harvey y Vibrio sp. dentro de una hora, mientras que la concentración de 0.75 ppm fue capaz de erradicar el virus de la mancha blanca y el virus de la cabeza amarilla en dos horas.

ACUAEQUIPOS DE OBREGON

Jalisco 570 Col. Centro, C.P. 85000 Cd. Obregón, Sonora

Tel. Matriz (644) 41 07 500 Ext. 135 y 136 Cel. (644) 139 0582 y (644) 462 2439 Culiacán (667) 460 4863

info@acuaequipos.mx

[@acuaequip](#) [@acuaequip](#)

www.acuaequipos.mx



DUCAP



Ducap es una mezcla de extractos de plantas que incluye ajo, orégano y aceites esenciales como: disulfuro de dialilo y saponinas, con ingredientes activos como carvacrol, timol y alicina. Este producto aumentará la ingesta de alimento durante los períodos de estrés y las llamadas etapas de "cuello de botella" durante su vida útil de producción.

Ingredientes:

Reglamento EEC1831 03	Nombre del ingrediente	Función en el producto
2b	Aceite de orégano	Ingrediente activo
2b *	Disulfuro de dialilo	Ingrediente activo
E-999	Saponinas (Ajo)	Emulsionante y tensioactivo natural
[-236 E-237 E260 E280	Ácido fórmico Formiato de sodio Ácido acético Ácido propiónico	Conservante, acidulante Conservante, acidulante Conservante, acidulante
E471	Mono- y diglicéridos de ácido butírico	Composición de aglutinantes, agentes emulsionantes y estabilizantes como premezcla para uso en alimentos para animales de granja
E422	Glicerol	Agentes emulsionantes y estabilizantes, espesantes y gelificantes
x	Xantam gom	Agentes emulsionantes y estabilizantes
2b	Agua 1-120	Agente disolvente

Indicación y Uso:

Aplicación oral a través del alimento. Utilice un dosificador o prepare una solución diluida.

Dosis:

500 ml por 1000 kg de alimento.

***NOTA:** Dialyl Disulfide es disulfuro de dialilo y es un compuesto órgano sulfurado derivado del Ajo y es uno de los componentes principales del Aceite de Ajo destilado.

ACUAEQUIPOS DE OBREGON

Jalisco 570 Col. Centro, C.P. 85000 Cd. Obregón, Sonora

Tel. Matriz (644) 41 07 500 Ext. 135 y 136 Cel. (644) 139 0582 y (644) 462 2439 Culiacán (667) 460 4863

info@acuaequipos.mx

[@acuaequip](https://www.facebook.com/acuaequip) [@acuaequip](https://www.facebook.com/acuaequip)

www.acuaequipos.mx



DUTRI-ROCK



Dutrirock es un mineral, desinfectante de liberación lenta de dióxido de cloro.

Este producto granulado de color café claro se compone de Partículas finas. Los minerales porosos (silicatos de aluminio). Con sales in-orgánicas y componentes oxidantes son una Excelente mezcla para lograr la mejora de la higiene.

Es respetuoso con el medio ambiente y los silicatos de aluminio catalizados modificados están cargados con metal. Cuando el producto se coloca en el espacio, absorberá la humedad del aire que activará las sustancias oxidantes por catálisis. Las moléculas activadas por el oxígeno se difunden a la superficie de los gránulos y penetrar a través de la membrana permeable a los gases en el aire y por lo tanto limpia, desodoriza y preserva el área de la contaminación.

Los aluminosilicatos catalizados modificados, una vez suspendidos en humedad, harán que se expanda. Esto

ahora va a separar las capas de silicato y aluminio en la estructura molecular de la arcilla dan a la capa de

aluminio una carga negativa.

La carga negativa en esta capa ahora atraparé los radicales cargados positivos, como; Metales pesados, micotoxinas, así como gases, como amoniaco y urea dentro de la arcilla.

DIRECCION GENERAL:

Por cada 20 - 40 M3 (215 - 430 CF) use 30 gramos de Dutri-Rock y reemplace la bolsa cada dos meses (según

el nivel de contaminación) DutriRock está disponible en diferentes tamaños de paquetes.

Después de usar el producto, los restos son minerales naturales y sales inorgánicas que no son peligrosas para

El medio ambiente y no dará lugar a la contaminación.

Rasgue la bolsa exterior y coloque o cuelgue la bolsa respiratoria en el en medio del cuarto.

- No abra la bolsa de aluminio hasta la aplicación.
- Guarde este producto fuera del alcance de los niños.
- La temperatura y la humedad están afectando al producto.
- Reemplazar a tiempo para mantener el control de un espacio de aire saludable

ACUAEQUIPOS DE OBREGON

Jalisco 570 Col. Centro, C.P. 85000 Cd. Obregón, Sonora

Tel. Matriz (644) 41 07 500 Ext. 135 y 136 Cel. (644) 139 0582 y (644) 462 2439 Culiacán (667) 460 4863

✉ info@acuaequipos.mx

📱 @acuaequip @acuaequip

🌐 www.acuaequipos.mx

BIOAQUA P



BIOAQUA® P es un ingrediente natural para los alimentos de peces y camarones, que ayuda a controlar y reducir el amoníaco y otros gases que afectan la salud y el rendimiento de los animales.

BIOAQUA® P es un producto 100% natural, elaborado mediante la molienda, pulverización y estandarización de los tallos de Yucca schidigera, planta nativa de Baja California, México.

Beneficios en la alimentación animal

Mejora las condiciones de la salud de los mismos, reduciendo significativamente los niveles de amoníaco y otros compuestos nocivos para su desarrollo.

Modo de acción

Actúa fijando las moléculas de amoníaco, transformándolas en otros compuestos nitrogenados que no afectan a los animales, y que son utilizados por el zoo- plancton y fitoplancton de los estanques como fuente de nitrógeno para su desarrollo, además de mejorar la calidad del agua de los estanques y propicia la limpieza de los mismos, al acelerar la digestión de la materia orgánica de las excretas de los animales.

Dosificación

Camarón	2-3 kg por tonelada
Peces	2 kg por tonelada



ACUAEQUIPOS DE OBREGON

 Jalisco 570 Col. Centro, C.P. 85000 Cd. Obregón, Sonora

 Tel. Matriz (644) 41 07 500 Ext. 135 y 136 Cel. (644) 139 0582 y (644) 462 2439 Culiacán (667) 460 4863

 info@acuaequipos.mx

 @acuaequip @acuaequip

 www.acuaequipos.mx

SISTEMA DE ALIMENTACIÓN AUTOMÁTICO AQ1

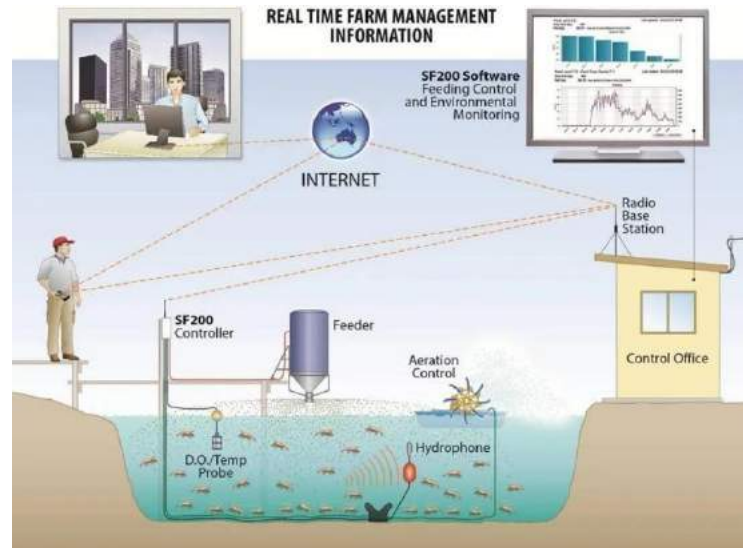

AQ1 Systems es el proveedor líder mundial de tecnología de control de alimentación basada en sensores para la acuicultura.

Especializados en tecnología de detección acústica y óptica.

Los sistemas impulsan la productividad al reducir el FCA, aumentar el crecimiento, minimizar los resultados ambientales y mejorar la consistencia del tamaño y las características del camarón en la cosecha.

AQ1 ha estado desarrollando tecnología de control de producción durante más de 20 años.

¿Por qué AQ1?

- Mejor supervivencia
- Mejor calidad de agua y suelo
- Reducción de costos operativos a mediano y largo plazo
- Seguimiento en tiempo real de parámetros en la piscina (O₂, Temperatura, Alimentación)
- Mayor velocidad de crecimiento de los camarones, por ende, ciclos más cortos
- Soporte de monitoreo

ACUAEQUIPOS DE OBREGON

 Jalisco 570 Col. Centro, C.P. 85000 Cd. Obregón, Sonora

 Tel. Matriz (644) 41 07 500 Ext. 135 y 136 Cel. (644) 139 0582 y (644) 462 2439 Culiacán (667) 460 4863

 info@acuaequipos.mx

 @acuaequip @acuaequip

 www.acuaequipos.mx



Componentes y Materiales Bomba de Flujo Axial

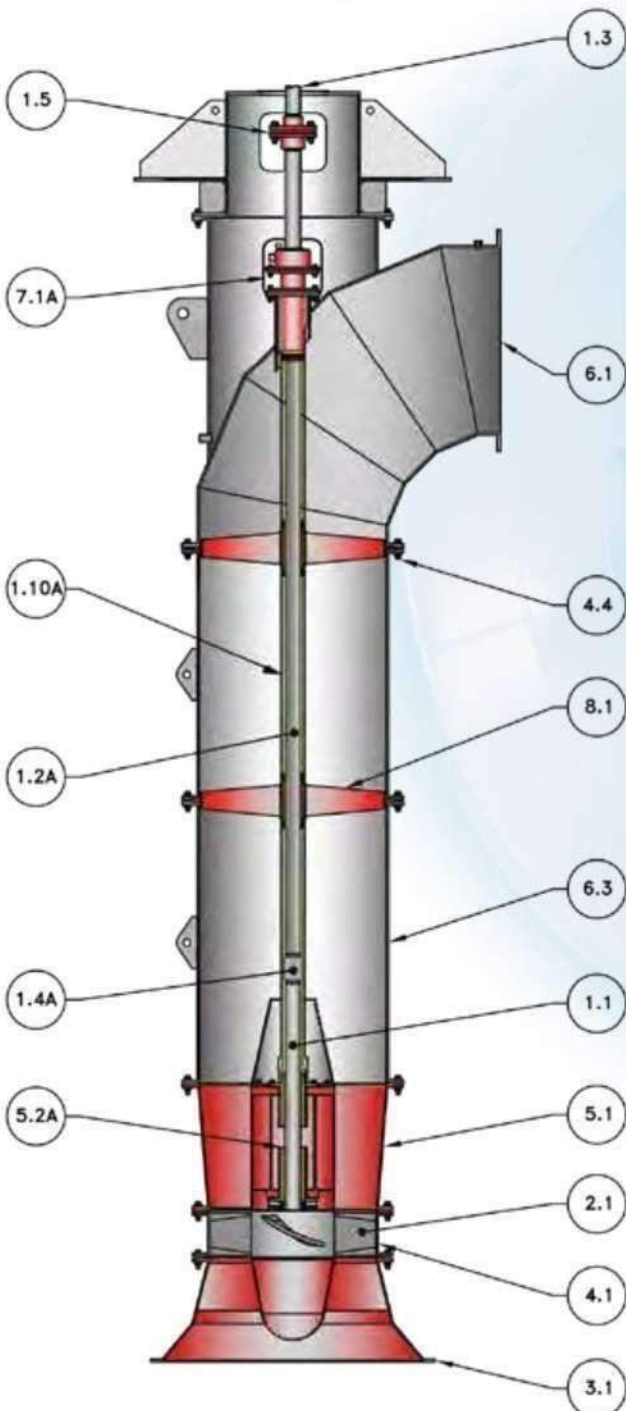

BOMBAS DE FLUJO AXIAL

Las bombas de flujo axial DELTA constituyen el estándar de referencia contra el cual la industria se compara en eficiencia, confiabilidad y funcionalidad.

Ideales para aplicaciones donde se requiera mover grandes volúmenes de agua de hasta 18 m³/s (285,000 gpm), con cabezales dinámicos totales de 2 a 10.6 m (35 ft). Los tamaños estándares de fabricación van desde 200mm hasta 1600mm (8" a 63") de diámetro. Bombas de mayor tamaño pueden fabricarse bajo pedido (hasta 2440mm - 96" de diámetro).

Características Principales

- La más alta eficiencia del mercado.
- Construidas bajo Sistema de Gestión de Calidad, según norma ISO9001:2015.
- Construcción modular e íntegramente mecanizada para facilidad de mantenimiento.
- Diseñada para trabajo en agua de mar.
- Instaladas en 24 países alrededor del mundo.



Componentes y Materiales

ITEM	DESCRIPCIÓN	MATERIAL	ITEM	DESCRIPCIÓN	MATERIAL
1.1	Eje de impulsor	Inoxidable Dúplex 1.4462 / 1.4362	4.4	Pernos	Inoxidable AISI 316 / AISI 304
1.2	Eje central	Inoxidable Dúplex 1.4462 / 1.4362	5.1	Difusor	ASTM A-131 (Acero Naval)
1.2A	Eje central	SAE 1045 / Inox. Dúplex / Inox. AISI 410	5.2	Cojinete marino	Caucho - Fibra (FRP)
1.3	Eje Superior	SAE 1045	5.2A	Cojinete bronce	SAE 660 BRZ
1.4	Acople de eje	SAE 660 BRZ	6.1	Codo de descarga	ASTM A-131 (Acero Naval)
1.4A	Acople de eje	SAE 1045 / SAE 660 / Al-Bronce	6.1A	Soporte-Base	ASTM A-131 (Acero Naval)
1.5	Acople superior	EN 10294-1 / E-470	6.3	Columna	ASTM A-131 (Acero Naval)
1.10A	Camisa de eje	PVC	7.1	Prensa estopa	ASTM A53 / A106
2.1	Impulsor	Inoxidable AISI 316L / AISI 304L	7.1A	Porta sello	ASTM A53 / A106
3.1	Campana de succión	ASTM A-131 (Acero Naval)	8.1	Soporte central	ASTM A-131 (Acero Naval)
4.1	Anillo de desgaste	Inoxidable AISI 316L / AISI 304L	8.2	Cojinete marino	Caucho - Fibra (FRP)



COSECHADORA

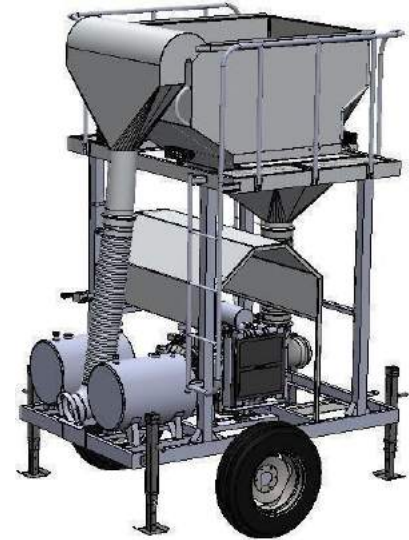
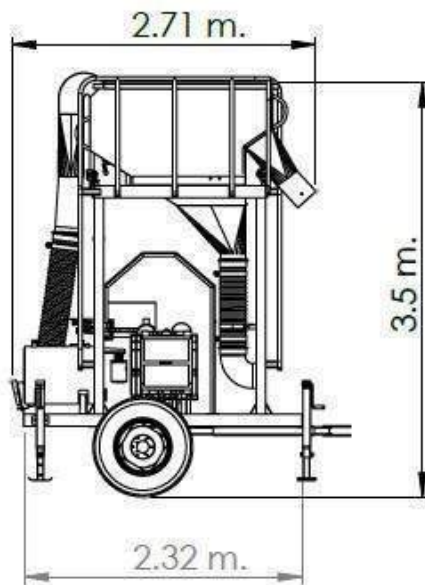
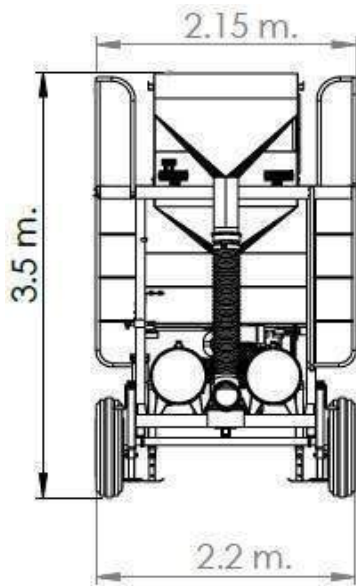

CARACOL DE 8" PARA COSECHA

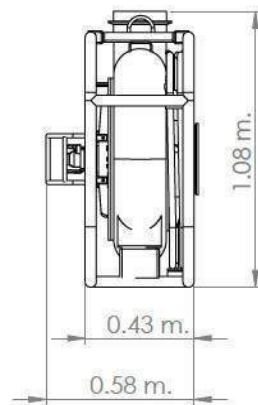
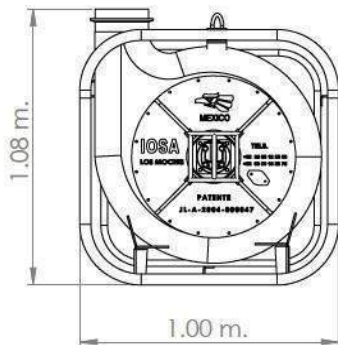

CHUTE PARA CARACOL DE 8"

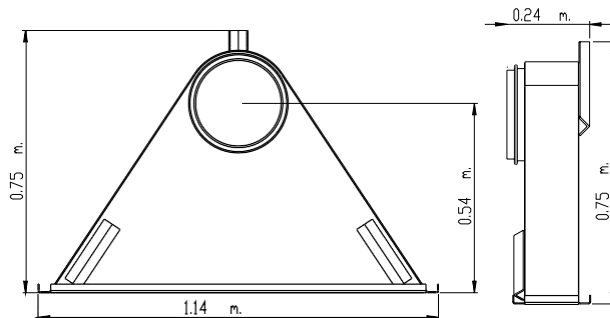

ACUAEQUIPOS DE OBREGON

Jalisco 570 Col. Centro, C.P. 85000 Cd. Obregón, Sonora

Tel. Matriz (644) 41 07 500 Ext. 135 y 136 Cel. (644) 139 0582 y (644) 462 2439 Culiacán (667) 460 4863

info@acuaequipos.mx

@acuaequip @acuaequip

www.acuaequipos.mx

EQUIPO DE TRANSFERENCIA

DIMENSIONES GENERALES

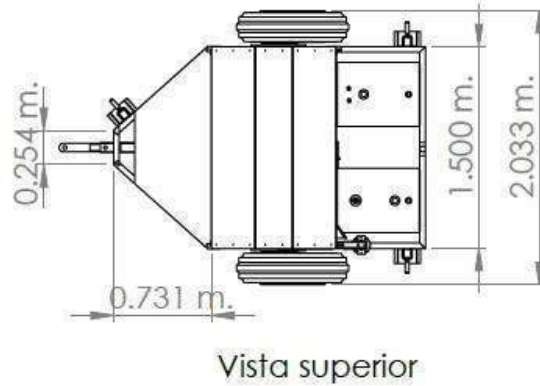
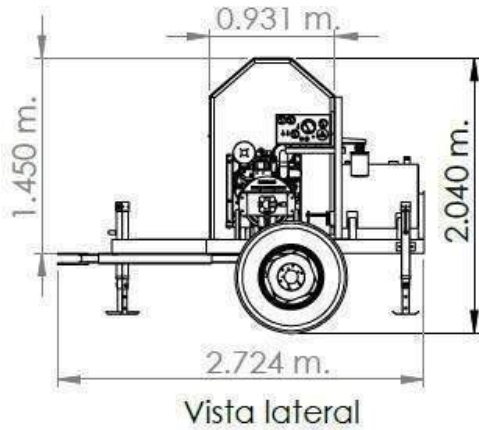

AIREADOR AUXILIAR

DIMENSIONES GENERALES

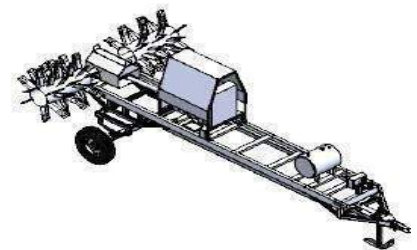
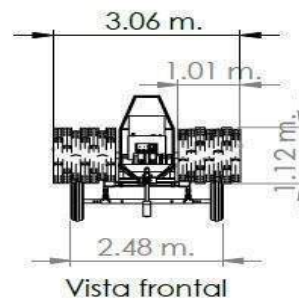
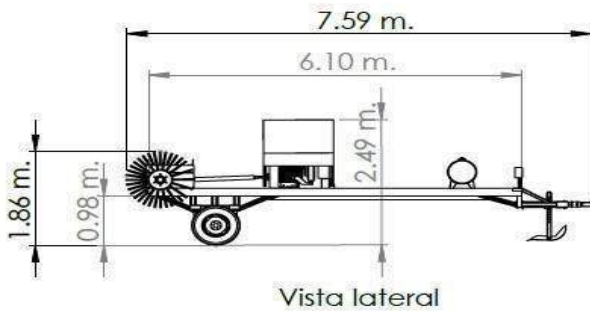

Aireador Auxiliar con motor Diesel
Vista isométrica

ACUAEQUIPOS DE OBREGON

Jalisco 570 Col. Centro, C.P. 85000 Cd. Obregón, Sonora

Tel. Matriz (644) 41 07 500 Ext. 135 y 136 Cel. (644) 139 0582 y (644) 462 2439 Culiacán (667) 460 4863

info@acuaequipos.mx

@acuaequip @acuaequip

www.acuaequipos.mx

ALIMENTADORA DE CAMARON CON MOTOR A GASOLINA Y CODO DE 90° GIRATORIO

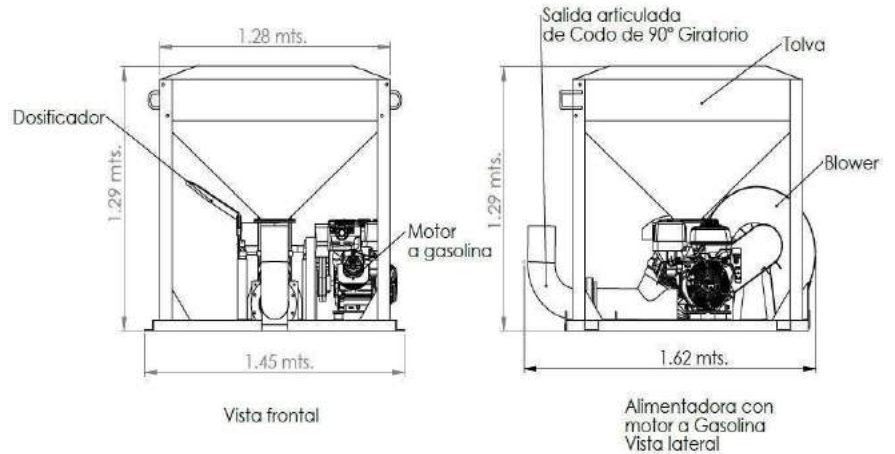
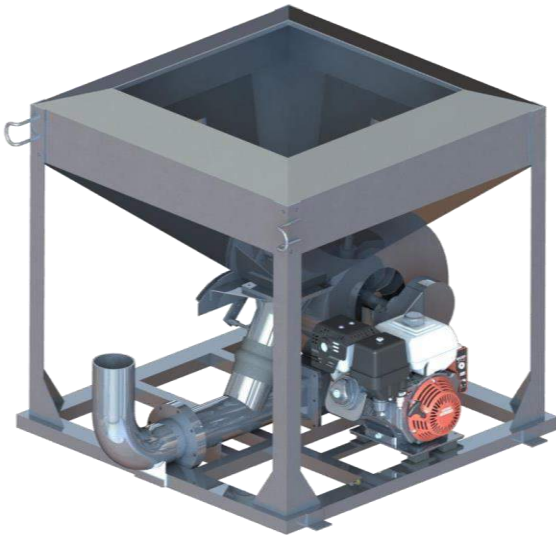

ALIMENTADORA FLOTANTE

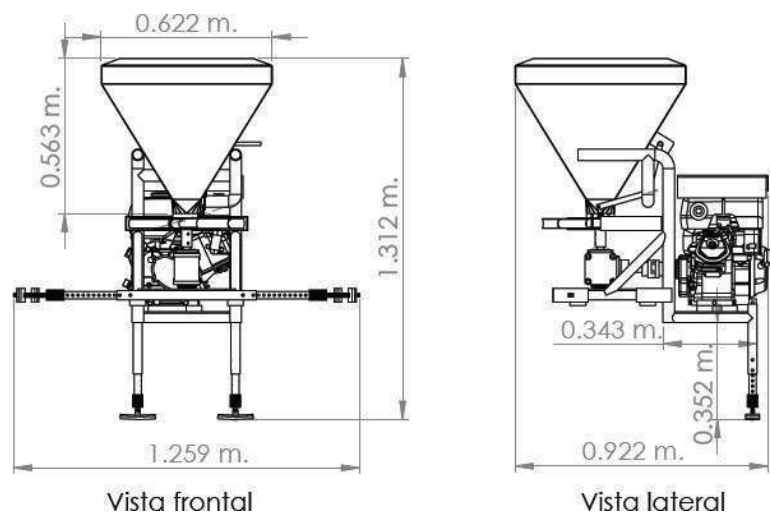

ACUAEQUIPOS DE OBREGON

Jalisco 570 Col. Centro, C.P. 85000 Cd. Obregón, Sonora

Tel. Matriz (644) 41 07 500 Ext. 135 y 136 Cel. (644) 139 0582 y (644) 462 2439 Culiacán (667) 460 4863

info@acuaequipos.mx

@acuaequip @acuaequip

www.acuaequipos.mx

LARVIA

Con LarvIA obtendrá registros con el 99% de confiabilidad de: Histograma de pesos, tamaños, pigmentación, uniformidad y coeficiente de variación. Podrá obtener datos de estimación del estado de salud y geolocalización de cada muestra. Lo que antes tardaba varias horas en el día, puede hacerlo con LarvIA en cuestión de minutos.



Contar con información precisa, oportuna y objetiva, permitiendo tomar las mejores decisiones. Nuestros clientes usan LarvIA como una asistencia para la alimentación de precisión ya que, permite hacer una revisión del tamaño del alimento, y ajustar las proporciones optimizando el alimento y ahorrando dinero.

Como resultado se obtiene “animales más uniformes”, aumenta la tasa de supervivencia y el tamaño total del cultivo, lo que significa: animales más sanos, agua más limpia, lo que se ve reflejado en el estado financiero. En la parte comercial se puede remitir e informar al cliente los reportes que LarvIA genera de manera objetiva del estado de la siembra.



ACUAEQUIPOS DE OBREGON

Jalisco 570 Col. Centro, C.P. 85000 Cd. Obregón, Sonora

Tel. Matriz (644) 41 07 500 Ext. 135 y 136 Cel. (644) 139 0582 y (644) 462 2439 Culiacán (667) 460 4863

info@acuaequipos.mx

@acuaequip @acuaequip

www.acuaequipos.mx

BASTÓN DE MONITOREO Y CONTROL DE TEMPERATURA

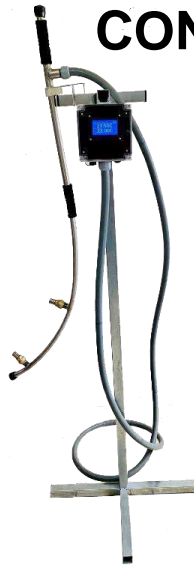

Bastón de control y monitoreo de temperatura, este equipo le permite trabajar sobre los rangos óptimos de temperatura durante las cosechas para el shock térmico, así como también el control de la temperatura en la freezadora, todo esto para lograr tener controlen los procesos de frizado y shock térmico del camarón. Este equipo emite una alarma cuando la temperatura sale de los rangos programados previamente por el usuario.

- Monitoreo de temperatura durante cosechas
- Lectura de temperatura en display
- Monitoreo de temperatura en zonas críticas del huevo para cosecha / freezadora
- Bastón de acero inoxidable
- Configuración de rangos de temperaturas
- Alarma de salida de rangos
- Batería recargable
- Configuración desde móvil iOS y Android
- Rango de temperatura de -30°C a 90°C
- Escalable a monitoreo vía Wifi o GSM
 - Registro de historial de lecturas y descarga de información
 - Gráficos de temperatura según registro
 - Consulta de registros de temperaturas de los últimos 15 días

ACUAEQUIPOS DE OBREGON

Jalisco 570 Col. Centro, C.P. 85000 Cd. Obregón, Sonora

Tel. Matriz (644) 41 07 500 Ext. 135 y 136 Cel. (644) 139 0582 y (644) 462 2439 Culiacán (667) 460 4863

info@acuaequipos.mx

@acuaequip @acuaequip

www.acuaequipos.mx

FREEZADORA DE CAMARÓN

Equipo artesanal de fibra de vidrio para freezar 4 toneladas de camarón por jornada.

- Capacidad de freezar 4 toneladas de camarón por jornada de 10 horas
- 4 capas de fibra de vidrio y 1 de petatillo
- 2" de poliuretano
- Bastidor con malla criba grano de plata
- 2 bombas centrifugas de 2HP, 1PH, 110/220V
- Arrancador para encendido y apagado
- Succión y descarga de 2"
- Base de acero al carbón con pintura epóxica
- Tapón de drenado de 3"
- Volumen 2350L
- Llantas para fácil movilidad

ACUAEQUIPOS DE OBREGON

Jalisco 570 Col. Centro, C.P. 85000 Cd. Obregón, Sonora

Tel. Matriz (644) 41 07 500 Ext. 135 y 136 Cel. (644) 139 0582 y (644) 462 2439 Culiacán (667) 460 4863

info@acuaequipos.mx

[@acuaequip](#) [@acuaequip](#)

www.acuaequipos.mx

CONTROL DE SECUENCIA DE ENCENDIDO Y APAGADO

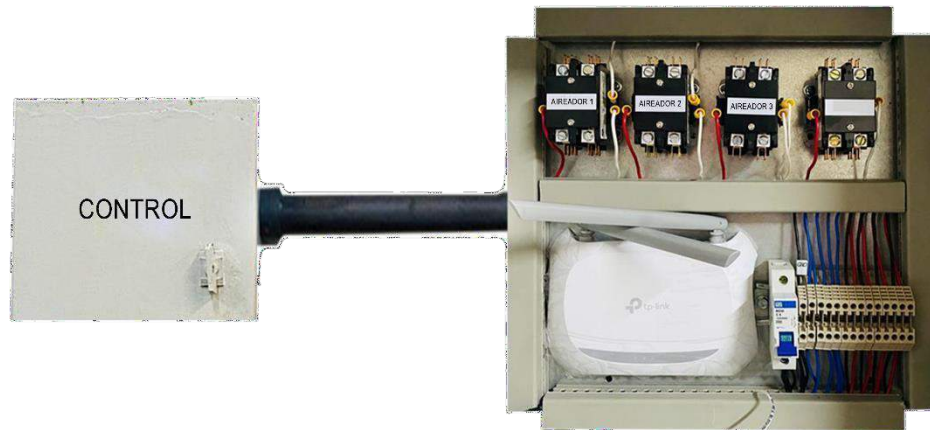

Brindamos el control absoluto del sistema de encendido y apagado a nuestros usuarios, dando la posibilidad de programar la secuencia de accionamiento de equipos eléctricos, tales como aireadores, motores, compresores, etc...

- Asegura el encendido y apagado de tus equipos por horario
- Opción de encender el 100%, 75%, 50% o 25% de los equipos
- Evita el horario punta en tarifas industriales de CFE
- Ahorra desde un 30% hasta un 40% en el importe de demanda en el recibo de CFE

Opcional:

- Enciende tus equipos desde una App móvil
- Agrega notificaciones y protecciones de sobre corriente, alto voltaje y bajo voltaje en tus equipos eléctricos

ACUAEQUIPOS DE OBREGON

 Jalisco 570 Col. Centro, C.P. 85000 Cd. Obregón, Sonora

 Tel. Matriz (644) 41 07 500 Ext. 135 y 136 Cel. (644) 139 0582 y (644) 462 2439 Culiacán (667) 460 4863

 info@acuaequipos.mx

 @acuaequip @acuaequip

 www.acuaequipos.mx

¿CONOCES LAS PÉRDIDAS POR ROBO DE CAMARÓN EN TU GRANJA?



CÁMARA TÉRMICA DE SEGURIDAD DE LARGO ALCANSE

EL 80% DE LOS ROBOS EN GRANJA SON ORQUESTADOS POR PERSONAL INTERNO FILTRANDO INFORMACIÓN



CENTRAL DE MONITOREO

SE ESTIMA QUE EL PORCENTAJE DE PERDIDA EN GRANJA REPRESENTA DESDE UN 3% HASTA 5% DE LA PRODUCCIÓN TOTAL



ENERGÍASOLAR



CÁMARA TÉRMICA

ACUAEQUIPOS DE OBREGON

Jalisco 570 Col. Centro, C.P. 85000 Cd. Obregón, Sonora

Tel. Matriz (644) 41 07 500 Ext. 135 y 136 Cel. (644) 139 0582 y (644) 462 2439 Culiacán (667) 460 4863

info@acuaequipos.mx

[@acuaequip](#) [@acuaequip](#)

www.acuaequipos.mx

BINS



Contenedor de gran calidad, con grado alimenticio, resistente y duradero. Concacapacidad 800lt.

- Entrada por cuatro lados para patín y montacargas
- Dos desagües con opción a tapón con rosca
- Placa de identificación permanente del cliente por dos lados y en la tapa
- Sistema para sujeción de tapa con tote
- Soporta hasta cuatro estibas
- Área designada para la colocación de etiqueta externa de identificación (13x11 cm)
- Material de capa interior y exterior: Polietileno de media densidad, FDA-UV que no reacciona con otros químicos
- Material de capa intermedia aislante (poliuretano), para aislamiento térmico adecuado.

Dimensiones (milímetros):

VARIABLE	VALOR	TOLERANCIA
Largo exterior	1200	+/- 2%
Ancho exterior	1052	+/- 2%
Altura	950	+/- 2%
Altura con tapa	999	+/- 2%
Largo interior	1100	+/- 2%
Ancho interior	951	+/- 2%
Fondo	761	+/- 2%

ACUAEQUIPOS DE OBREGON

Jalisco 570 Col. Centro, C.P. 85000 Cd. Obregón, Sonora

Tel. Matriz (644) 41 07 500 Ext. 135 y 136 Cel. (644) 139 0582 y (644) 462 2439 Culiacán (667) 460 4863

✉ info@acuaequipos.mx

📱 @acuaequip @acuaequip

🌐 www.acuaequipos.mx

TRATAMIENTO MAGNÉTICO DEL AGUA



El tratamiento magnético de agua (TMA), líquidos y suspensiones acuosas es un método físico muy utilizado en la actualidad para evitar la formación de costras de calcio y magnesio en las superficies intercambiadoras de los procesos domésticos, agrícolas e industriales.

El agua tratada magnéticamente, en comparación con el agua normal, posee un incremento de oxígeno disuelto lo que explica el aumento de la absorción de los diferentes iones. Este proceso también se beneficia por otra de las propiedades del agua tratada magnética, el aumento de la constante dieléctrica (permeabilidad dieléctrica) íntimamente relacionada con una mayor solubilidad de las disueltas en ella.

Ventajas

- Estabiliza la alcalinidad del agua.
- Elimina metales pesados del agua en un 60-90%.
- Aumento de producción y disminución de mortandad en RW, larvarios y pre-engorda.
- Aumento del nivel de eclosión en desoves.
- Reduce recambios en larvarios.
- Reduce presencia de grumos en larvarios.
- Reduce el uso de químicos.
- Reduce efecto Marea roja en un 85%.
- Mejora calidad y aumenta duplicación del micro alga.
- Aumenta la asimilación de los minerales y con esto apoya a una mejoría en las mudas.
- Disminuye los tiempos de cultivos.
- Tiene un efecto en la larva de un crecimiento más uniforme.
- Disminuye la carga bacteriana, Coliformes y excretas presentes en el agua.
- El nivel de oxígeno se mantiene constante por más tiempo.

ACUAEQUIPOS DE OBREGON

Jalisco 570 Col. Centro, C.P. 85000 Cd. Obregón, Sonora

Tel. Matriz (644) 41 07 500 Ext. 135 y 136 Cel. (644) 139 0582 y (644) 462 2439 Culiacán (667) 460 4863

✉ info@acuaequipos.mx

📱 @acuaequip @acuaequip

🌐 www.acuaequipos.mx

NANOBURBUJA



Las nanoburbujas pueden mejorar prácticamente cualquier aplicación en la que sea beneficiosa la saturación estable de gas enlíquido. La tecnología de burbujas ultra finas sepuede emplear en agricultura, acuicultura, tratamiento de aguas residuales, limpieza sin químicos, piscinas y spas con menos químicos, producción farmacéutica, hidroterapia, petróleo, gas y más, para mejorar la saturaciónde gas. Los generadores de burbujas ultra finasse han integrado con éxito en todo el mundo en sistemas y productos instalados.

Los piscicultores, tratando de maximizar la producción, almacenan mayores cantidades de peces en un cuerpo de agua dado que los que se encuentran enla naturaleza. Con frecuencia, debido al aumento de la demanda de oxígeno, es necesario suministrar aireación adicional para mantener niveles adecuadosde oxígeno disuelto.



ACUAEQUIPOS DE OBREGON

Jalisco 570 Col. Centro, C.P. 85000 Cd. Obregón, Sonora

Tel. Matriz (644) 41 07 500 Ext. 135 y 136 Cel. (644) 139 0582 y (644) 462 2439 Culiacán (667) 460 4863

info@acuaequipos.mx

@acuaequip @acuaequip

www.acuaequipos.mx



ACUAEQUIPOS DE OBREGON

 Jalisco 570 Col. Centro, C.P. 85000 Cd. Obregón, Sonora

 Tel. Matriz (644) 41 07 500 Ext. 135 y 136 Cel. (644) 139 0582 y (644) 462 2439 Culiacán (667) 460 4863

 info@acuaequipos.mx

 @acuaequip @acuaequip

 www.acuaequipos.mx

