

CATÁLOGO 2024

ÍNDICE

• BOMBAS		
BOMBA DELTA		3
• PROBIOTICOS		
BIOCAM		4
ACUACOMBI		5
BACTOCELL		6
MAGNIVA		7
LALSEA BIOREM		8
• OXIGENO		
OXIFAL		9
• AIREACIÓN		
ECOMAT		10
ECO 2		11
GAIA		12
• ALIMENTADORES		
AQ1		13
• MEZCLADORA DE ALIMENTOS		
ALIMENTADORA HIDRAULICA DE BORDO.....		14
ALIMENTADORA HIDRAULICA CON MOTOR DE GASOLINA.....		15
ACUAMIX		16
• ALIMENTO LARVARIO		
MEGASPHE		17
MEGAFLAKES		19
MEGA TUREM		20
MEGA LIKUID A		21
MEGA LIKUID B		22
MEGA LIKUID C		23
• EQUIPO MAYOR		
EQUIPO DE COSECHADORA Y TRANSFERENCIA PARA CAMARON Y PEZ ARRIBA		24
EQUIPO DE COSECHADORA Y TRANSFERENCIA PARA CAMARON Y PEZ ABAJO.....		25
• DESINFECTANTE		
TMX-40		26
DUTRI-ROCK.....		27
FREEBAC MAX.....		28
DUTRION		29
SANARON		30

• EQUIPO MENOR	
MONITOR DE OXIGENO Y TEMPERATURA CONTINUA	31
BASTON DE CONTROL Y MONITOREO DE TEMPERATURA	32
• ADITIVOS	
SALMONAT M	33
RUNEON II	34
ADHE GEN	35
YES-FIX HP	36
GUSTOR AQUA	37
• FERTILIZANTES	
AQUAFAL K	38
AQUAFAL CA	39
AQUAFAL P	40
AQUAFAL N	41
BIOAQUASIL	42
• PLACAS MICROBIOLÓGICAS	
COMPACT DRY	43
• QUISTES ARTEMIA	
GOLDEN SEA	44
• ANTIBIÓTICOS	
TETRADES 50 AQUA	45
• ANTIOXIDANTE	
MELOFEED	46
• PREBIOTICOS	
YANG	47
• FREEZADORA DE CAMARON	
FREEZADORA DE CAMARON	48
• TRATAMIENTO MAGNETICO	
TRATAMIENTO MAGNETICO DEL AGUA	49
• SECUESTRADOR DE AMONIA	
BIOAQUA P	50
• SISTEMA DE MONITOREO	
LARVIA	51

DELTA

BOMBAS DE FLUJO AXIAL



Las bombas de flujo axial DELTA constituyen el estándar de referencia contra el cual industria se compara en eficiencia, confiabilidad y funcionalidad.

Ideales para aplicaciones donde se requiera mover grandes volúmenes de agua de hasta 18 m³/s (285,000 gpm), con cabezales dinámicas totales de 2 a 16.6 m (35ft).

Los tamaños estándares de fabricación van desde 200mm hasta 1600mm (8" a 63") de diámetro. Bombas de mayor tamaño pueden fabricarse bajo pedido (hasta 2440mm - 96" de diámetro).

CARACTERISTICAS PRINCIPALES

- La más eficiencia del mercado.
- Construidas bajo el sistema de gestión de calidad, según norma ISO9001:2015.
- Construcción modular e íntegramente mecanizada para facilidad de mantenimiento.
- Diseñada para el trabajo en agua de mar.
- Instaladas en 24 países alrededor del mundo.

OPCIONES DE INSTALACIÓN Y TRANSMISIÓN DE POTENCIA

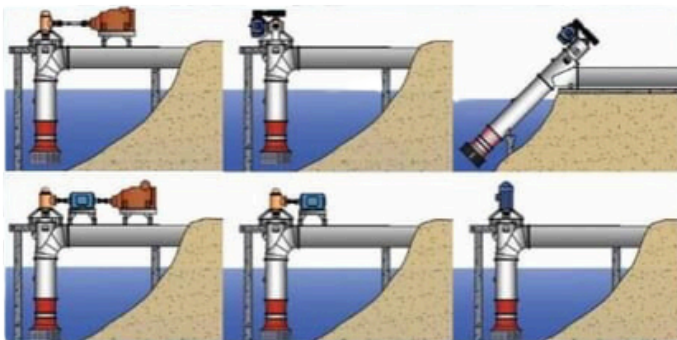

BOMBA DE FLUJO AXIAL

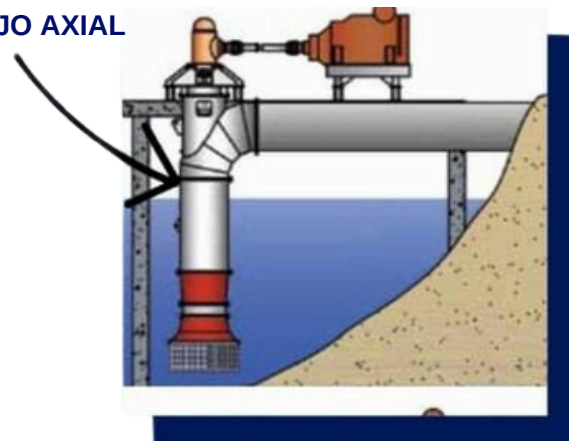

BIOCAM



Presentación:

Bolsa laminada de 1 kg, caja de cartón con capacidad de 10 bolsas.

Se recomienda almacenamiento en un lugar fresco y seco

Vida útil: 2 años sin abrir, 6 meses una vez abierto.

BIOCAM es un suplemento único que utiliza microorganismos para mejorar las condiciones de cultivo, promover la salud de los organismos y optimizar el aprovechamiento del alimento.

Beneficios Esperados:

- Acelera la biotransformación y reciclaje de la materia orgánica.
- Mejora la calidad del agua y del fondo.
- Aumenta la digestibilidad del alimento.
- Promueve un mejor desempeño inmune.
- Genera cambios positivos en la microbiota intestinal del camarón.
- Ayuda a reducir la presencia de microorganismos patógenos.

Dosis:

- Crianza larvaria: 10 ppm (10 g/m³) al llenado de los tanques y antes de la siembra. Durante la crianza, aplicar 5 ppm cada día. En caso de contingencias, subir la dosis a 10 ppm mientras dure la contingencia. Diluir la dosis en agua de mar desinfectada a razón de 5g por litro. Dejar hidratar por 4 horas (tapado, sin luz directa, CON aireación a 18-300 C)

- Raceways y maternidades: 10 ppm (10 g/m³) al llenado de los tanques y antes de la siembra. Aplicar 3 a 5 ppm cada día, y en caso de contingencias, subir a 10 ppm mientras dure la contingencia. Diluir la dosis en agua de mar desinfectada a razón de 5 g por litro. Dejar hidratar por 16 horas (tapado, sin luz directa, SIN aireación a 18-300 C) y aplicar al tanque. Se puede combinarse con melaza o salvado de arroz para equilibrar el Carbono:Nitrógeno y potenciar la actividad de bacterias benéficas.

- Aplicación en alimentos: De 200 gramos a 1000 gramos por tonelada de alimento. Incrementar a 5000 gramos en caso de problemas sanitarios. Mezclar la dosis en agua limpia o aceite de pescado. Bañar los pellets con la suspensión de probióticos y dejar reposar por al menos dos horas para que los pellets absorban el probiótico y aplicar en los estanques.

AQUA COMBI

Bioactivador específico para el tratamiento de sedimentos.



Bioactivador es la unión de MICROPAN AQUA PE y MICROPAN OXYLESS, la cual se ha sido desarrollado expresamente para optimizar dosis y aplicación para mejorar la calidad de ecosistemas acuáticos como: lagos, lagunas, ríos, fuentes, cuencas para pesca deportiva, granjas de peces. La combinación de ambos los productos garantiza la acción sea aeróbica que anaeróbica de los ingredientes activos, junta a la acción sobre el agua (fase aeróbica) y sobre el sedimento (fase anaeróbica). Las tabletas se disuelven en el agua y se depositan en el fondo para continuar su acción.

Mejora y acelera los procesos de mineralización y estabilización de los materiales orgánicos presentes en el agua y reduce la concentración del amoníaco.

Gracias a la presencia de bacterias facultativas, MICROPAN AQUA COMBI optimiza las reacciones de biodegradación que se verifican en condiciones anaeróbicas, mejorando la mineralización del material orgánico que se encuentra en el fondo de las lagunas y de los ecosistemas acuáticos. La especial formulación del producto es estudiada para favorecer y optimizar eficazmente los procesos naturales de autodepuración de los ecosistemas acuáticos.

CARACTERÍSTICAS

Bioactivador de última generación compuesto por microorganismos aeróbicos y opcionalmente anaeróbicos, capaces de trabajar directamente sobre la superficie del sedimento en condiciones de anoxia o en presencia de oxígeno.

VENTAJAS

Extremadamente fácil de administrar, crea una zona estabilizada adecuada para el establecimiento de la biocenosis bentónica; también puede usarse en agua corriente porque coloniza la matriz sólida y promueve los procesos de reducción de nutrientes que pueden solubilizarse en la columna.

ESPECIFICACIONES

Tiene un bajo impacto ambiental porque está compuesto por microorganismos, previene la formación de algas al degradar la sustancia orgánica, puede usarse tanto en lagos de recolección como en el sistema de riego y es sumamente sencillo de utilizar.

Almacenar en un lugar fresco y seco, lejos de la luz solar. El producto vence después de 24 meses a partir de la fecha de producción en la etiqueta.

BACTOCELL



PRESENTACIÓN BOLSA DE 1 KG

Ingredientes:

Sacarosa, cultivo deshidratado de *Pedio- coccus acidilactici* y aluminosilicato de sodio.

Apariencia:

Polvo, color claro a caramelo oscuro. *

Empaque

Empacado en una bolsa de papel exterior y de polietileno en el interior.

Cada g contiene: *Pedococcus acidilactici* MA18/5M (no menos de) 1.0 x 10E10 UFC/g
Excipiente c.b.p. 1 g

BACTOCELL es una bacteria probiótica de ácido láctico viva (*Pedococcus acidilactici* MA 18/5M) documentada científicamente y validada en campo en varias especies, etapas de vida y sistemas de crianza. BACTOCELL fortalece la microbiota físico y las barreras inmunológicas de la mucosa intestinal que protegen el intestino y las funciones y desempeño de los camarones.

Beneficios

Mejora el factor de conversión y sobrevivencia. Estabiliza y protege la microflora intestinal. Limita la incidencia de deformaciones esqueléticas de peces (patentado). Apoya la madurez e integridad intestinal. Refuerza las defensas naturales.

Almacenamiento y vida útil

Guarde los paquetes sin abrir en un lugar fresco y seco. La vida útil es de 24 meses a partir de la fecha de fabricación cuando se almacena como se recomienda, según lo indicado por la fecha de vencimiento estampada en el paquete.

Advertencias:

- Una vez abierto el envase, conservar bien cerrado y en su envase original.
- Para su manejo usar equipo y ropa apropiados.
- Para lograr la eficacia del producto y conservar la garantía de LALLEMAND, es responsabilidad del usuario seguir las instrucciones de uso y almacenamiento de BACTOCELL.

MAGNIVA



Tamaños disponibles de MAGNIVA Classic by Sil-All Bolsa de 220 g de concentrado soluble en agua, trata 200 toneladas de forraje fresco.

ENZIMAS	CARACTERÍSTICAS PRINCIPALES	ACTIVIDAD
β-glucanasa (EC 3.2.1.6)	Produce azúcares fermentables para poner en marcha la fermentación del ensilado mediante nuestras cepas de bacterias de ácido láctico (BL) de élite.	1260 unidades por gramo
α-amilasa (EC 3.2.1.1)		1040 unidades por gramo
Xylanasa (EC 3.2.1.8)		520 unidades por gramo
Celulasa (EC 3.2.1.4)		115 unidades por gramo

AUMENTA LA MATERIA SECA Y LA RETENCIÓN DE NUTRIENTES PARA OBTENER UN ALIMENTO DE MAYOR CALIDAD.

MAGNIVA
CLASSIC

MAGNIVA® Classic by Sil-All combina bacterias y enzimas para ayudar a impulsar una fermentación rápida y eficiente, lo que fomenta la producción de ácido láctico para un pH final estable y bajo para controlar la calidad del ensilado.

USOS:

- Ensilado de maíz
- Ensilado de alfalfa y otras leguminosas
- Henilaje
- Ensilado de cereales
- Maíz de alta humedad (HMC)

Pediococcus acidilactici	Estas cepas trabajan juntas para impulsar la fermentación inicial del ensilado rápidamente por debajo de 5.0 pH. La rapidez y la eficacia evitan las malas fermentaciones a causa de clostridia, listeria, enterobacteria.
Pediococcus pentosaceus	
Lactiplantibacillus plantarum	Funciona con P. acidilactici and P.pentosaceus para impulsar la fermentación a su punto final.
Lactobacillus acidophilus	

RESULTADOS COMPROBADOS

MAGNIVA Classic by Sil-All acelera el descenso del pH rápidamente, lo que puede inhibir los microbios perjudiciales y mejorar la recuperación de la MS y de los nutrientes. En general, MAGNIVA Classic by Sil-All ayuda a producir un alimento de mayor calidad, lo que favorece el aumento de la producción.

LALSEA BIOREM



Es una mezcla específica de cepas multibacterias para mejorar la calidad del agua y el manejo del rendimiento animal. LALSEA BIOREM es una combinación de 7 cepas bacterianas específicas seleccionadas por su capacidad para el biorremediación y biocontrol, desarrollado por la Aquapharm Biotechnology Platform de LALLEMAND.

LALSEA BIOREM ha sido seleccionado específicamente para garantizar el buen equilibrio del agua del tanque mediante: la degradación de la materia orgánica, la reducción del amoníaco, el control de patógenos y la estabilización de pH.

¿CÓMO FUNCIONA?

LALSEA BIOREM es una solución completa para la gestión de la calidad del agua del estanque y el rendimiento animal, que garantiza el equilibrio del agua del estanque.

No requiere fermentación previa.

LALSEA BIOREM puede pulverizarse directamente sobre el agua en los estanques o tanques de peces y gambas o premezclarse en un pequeño volumen de agua antes de su distribución.

Además las cepas LALSEA BIOREM han sido seleccionadas específicamente para garantizar el equilibrio del agua del estanque mediante:

APLICACIONES

- No necesita fermentación previa.
- Se puede rociar directamente sobre el agua en estanques o tanques de peces y camarones o premezclarse en un pequeño volumen de agua antes de su distribución.
- Encienda los aireadores antes de la distribución para optimizar la distribución del producto en el estanque.
- La dosis requerida puede variar dependiendo de las condiciones locales.
- Consulte a su técnico antes de usar.
- Es una aplicación directa destinada a garantizar la calidad estable del agua.
- Degradación de la materia orgánica: Las cepas bacterianas contenidas en LALSEA BIOREM han sido específicamente seleccionadas por su alta actividad enzimática, lo que asegura una mejor degradación de la materia orgánica y mejora el control de los sedimentos en el estanque.
- Control de amoníaco: LALSEA BIOREM promueve una rápida eliminación y asimilación de amoníaco por bacterias heterótrofas. LALSEA BIOREM también apoya la nitrificación efectiva al convertir el amoníaco en nitratos con una baja acumulación del intermediario tóxico nitrito.
- Las cepas de bacterias contenidas en LALSEA BIOREM muestran una buena capacidad para ayudar a mantener un buen ambiente microbiano en el estanque.
- Estabilización del pH: LALSEA BIOREM ayuda a mantener estable el nivel de pH del estanque mediante el control de la proliferación de algas y la degradación de los ácidos grasos.

OXIFAL



Oxigeno molecular líquido

• Estabilizador de oxígeno para estanques acuícolas

- * Producto desarrollado para incrementar los niveles de oxígeno en el cuerpo de agua de los estanques acuícolas.
- * Controla y estabiliza el oxígeno en el estanque. Fuerte oxidante, eficaz contra organismos patógenos, además ayuda a degradar y eliminar la materia orgánica de los fondos.
- * Su uso se recomienda cuando los niveles de oxígeno en el estanque empiecen a bajar de tal manera que pongan en riesgo la vida del camarón o peces.
- * Soluble en agua al 100%, no contamina el estanque y es completamente seguro para el camarón y peces.

CONTENIDO:

Oxigeno molecular líquido	17%
Agente estabilizador	1.5%
Vehículo c.b.p.	40 ml.
Diluyentes y acondicionadores	81.5%

DOSIS:

› 2 a 5 lts por ha.

ECO MAT

Es la última evolución innovadora de los sistemas Venturi tradicionales. Su tecnología abarca el concepto de Venturi, boquillas y aceleradores de flujo.

Garantiza un porcentaje de transferencia de oxígeno igual a 4 veces el de los sistemas Venturi tradicionales gracias a su capacidad de micronizar las burbujas de aire que mezcla con el agua, aumentando así exponencialmente su eficiencia.

Además de aumentar el oxígeno disuelto, Ecomat aumenta significativamente el caudal de agua gracias a sus aceleradores de caudal, mejorando considerablemente la circulación del agua y la acción de mezcla.



acqua & co®

Beneficios:

1. Circulación y distribución de agua mejorada
2. Limpieza con agua con circulación orientada para una correcta aplicación del objetivo.
3. Mezcla de agua adecuada.
4. Turbulencia guiada para exponer todas las células a la luz y evitar una capa delgada en la superficie.
5. Ayuda a separar huevos no fértiles.
6. Limpia la superficie del agua de residuos de aceite y grasa.
7. Las larvas lleguen a la superficie.
8. La luz llega a profundidad.
9. Agua más clara.
10. El agua se reemplaza continuamente para eliminar los desechos y alimentar los residuos.



ECO 2

El ECO2 es un mezclador agua-aire de alta eficiencia combinado con un Venturi. Con este sencillo dispositivo podemos enriquecer el agua bombeada o en caída con aire, con oxígeno puro o incluso mezclar otros productos químicos, con una alta eficacia de disolución.

ECO2 funciona hidráulicamente aprovechando la presión del agua que fluye a través de él, sin requerir energía adicional del sistema, y su cámara de contacto permite una alta disolución de los gases aspirados al aumentar tanto la superficie como el tiempo de contacto entre el aire y el agua. El ECO2 se suministra con tres boquillas diferentes para ser compatible con diferentes caudales de agua y presiones de funcionamiento, para inyectar diferentes cantidades de aire. De este modo, siempre es posible obtener la mejor combinación entre la cantidad de aire/oxígeno/ozono a inyectar y el caudal de agua relativo.

ECO2 es muy robusto y no requiere mantenimiento; cada inyector es capaz de funcionar en un rango de presión de 0,8-1,8 atm con caudales de agua relativos entre 30 y 150 l/min. El ECO2 es autocebante con aire hasta 1,2 m, alimentable a presión con ozono/oxígeno/otros productos químicos hasta y por encima de 10 m de columna de agua.

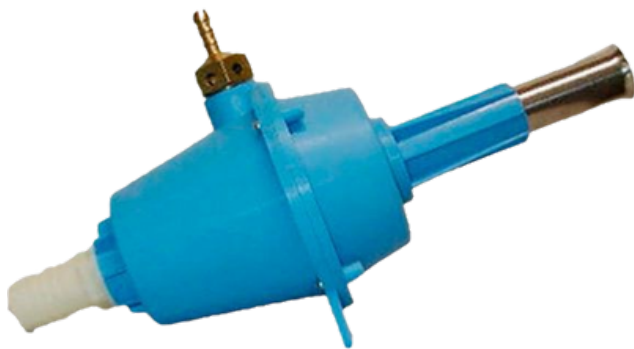

Altura 14 cm
Ancho 13 cm
Largo 25 cm
Peso 500 g

Aplicaciones:

- Fitoplancton
- Plancton
- Stock de cría
- Criadero
- Pre crecimiento
- En crecimiento
- Para disolver oxígeno puro
- Para disolver, mezclar y circular CO2 en la producción de fitoplancton

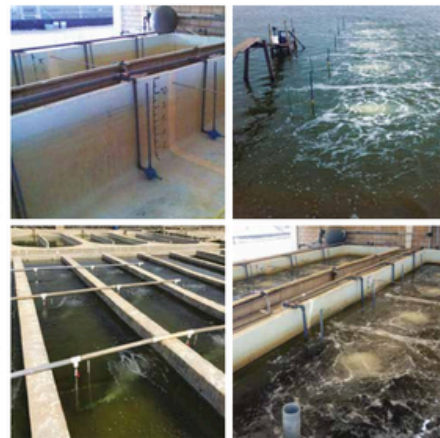

GAIA

Generador de burbujas ultra finas (UFB)

Número de modelo: UFB 75, UFB 100, UFB 150, UFB 200, UFB 250.



Tecnología única patentada y pendiente de patente capaz de producir burbujas ultrafinas (UFB) de ~100 nm de tamaño; Volumen mínimo de 100 millones de UFB/mL con inyección de oxígeno, 683 millones de UFB/mL con inyección de dióxido de carbono, 780 millones de UFB/mL con inyección de nitrógeno: 300-400 millones de UFB/mL con inyección de ozono. Tasas de eficiencia de transferencia de gas que oscilan entre el 80 % y el 95 % dependiendo del gas, lo que mejora que los líquidos con gas disuelto y burbujas permanezcan en solución hasta por semanas.

Aplicaciones típicas y uso industrial: acuaponía, acuicultura, agricultura, biorremediación, lavado de automóviles, tecnología limpia, hidroponía, recuperación de lagos y estanques, petróleo y gas, terapéutica médica, piscinas, tratamiento de aguas residuales.

Fuentes típicas de gas inyectadas: aire ambiente, oxígeno, ozono, dióxido de carbono, hidrógeno, nitrógeno.

CARACTERÍSTICAS Y BENEFICIOS

- Generación de burbujas ultrafinas (UFB) (~100 nm de tamaño)
- La UFB permanece en solución después de alcanzar la saturación hasta por varias semanas.
- Capacidad mejorada para retener gas en solución
- Tasas de transferencia de gas > 80 % o superiores (dependiendo del gas)
- Requisitos de gas a baja presión
- Bajos requisitos de energía
- Fácilmente integrado a los sistemas de usuario
- Unidades compatibles con ozono disponibles
- Recubrimiento bioincrustante disponible

AQ1



¿Por qué AQ1?

- Mejor supervivencia
- Mejor calidad de agua y suelo
- Reducción de costos operativos a mediano y largo plazo
- Seguimiento en tiempo real de parámetros en la piscina (O2, Temperatura, Alimentación)
- Mayor velocidad de crecimiento de los camarones, por ende, ciclos más cortos.

AQ1 Systems es el proveedor líder mundial de tecnología de control de alimentación basada en sensores para la acuicultura. Especializados en tecnología de detección acústica y óptica. Los sistemas impulsan la productividad al reducir el FCA, aumentar el crecimiento, minimizar los resultados ambientales y mejorar la consistencia del tamaño y las características del camarón en la cosecha. AQ1 ha estado desarrollando tecnología de control de producción durante más de 20 años.

La industria camaronícola en América Latina ha venido creciendo de manera sostenida año con año; sin embargo, no ha estado exenta de sufrir fuertes tumbos, como en los inicios del siglo XXI, cuando se presentó la afectación por el virus de la mancha blanca (WSSV, por sus siglas en inglés), o más recientemente en el 2013 con la incidencia del Vibrio parahaemolyticus, agente causal de la mortalidad temprana (EMS), conocido en inglés por su acrónimo como AHPND (Acute Hepatopancreatic Necrotic Disease).



Soporte de monitoreo

Los sistemas inteligentes de alimentación AQ1 captan “el sonido provocado por las mandíbulas del camarón”, lo transforma y activa los alimentadores tantas veces como lo demande, traducándose en un óptimo consumo de nutrientes, FCA bajo y menor deterioro de los fondos, fortaleciendo la sustentabilidad de la industria.

AQ1 no solo suministra el alimento en diferentes horas del día, también varía la cantidad que entrega en cada ciclo, con base a la intensidad del sonido emitido por el camarón al consumirlo.

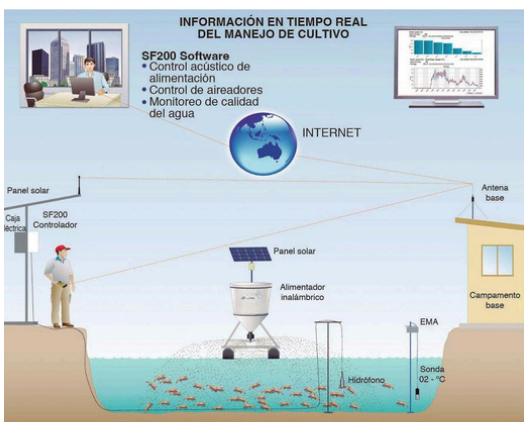

ALIMENTADORA HIDRÁULICA DE BORDO



Es un equipo que se usa para alimentar camarones o peces, lanzando el alimento que baja de la tolva hacia el venturi de la alimentadora, alimento que es impulsado por un blower, lanzandolo a más de 25 metros, del bordo hacia el estanque a alimentar.

ESPECIFICACIONES TÉCNICAS

RMP Tractor	RMP Toma de fuerza	RMP Blower	Presión válvula	GPM	Alcance (m.)
2000	540	3680	1500 PSI	21	30

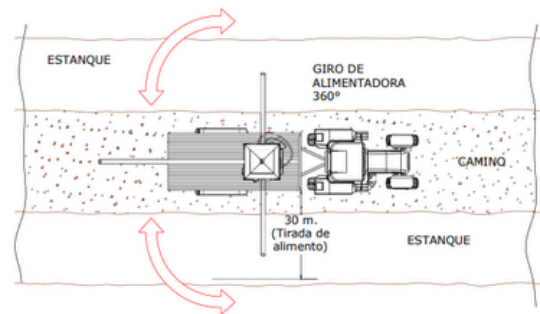
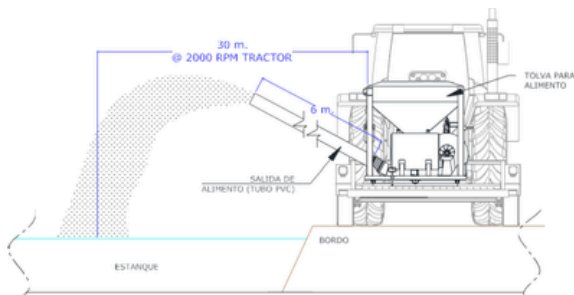
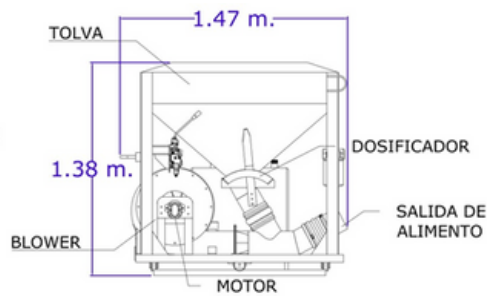
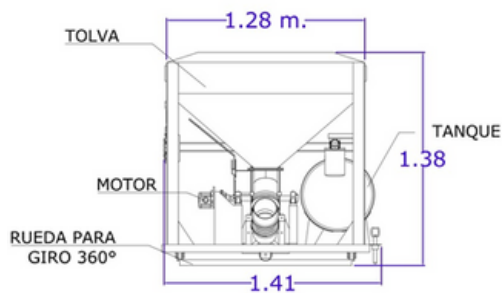

ALIMENTADORA DE BORDO CON MOTOR DE GASOLINA



La alimentadora de bordo IOSA, es un equipo que se usa para alimentar camarones o peces, lanzando el alimento que baja de la tolva hacia el venturi de la alimentadora, alimento que es impulsado por un blower, lanzándolo a más de 25 metros, del bordo hacia el estanque a alimentar.

Logra máximos beneficios con la distribución del alimento usando nuestra alimentadora hidráulica IOSA. Blower 35% más potente para poder otorgar al estanque una franja de alimentación más amplia. Entrega de equipos llave en mano con capacitación incluida sin costo.

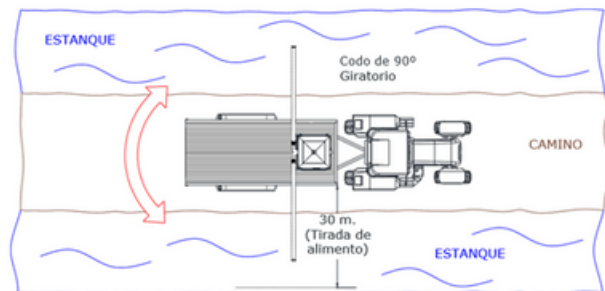
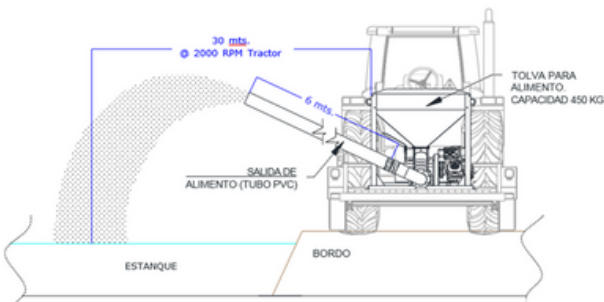
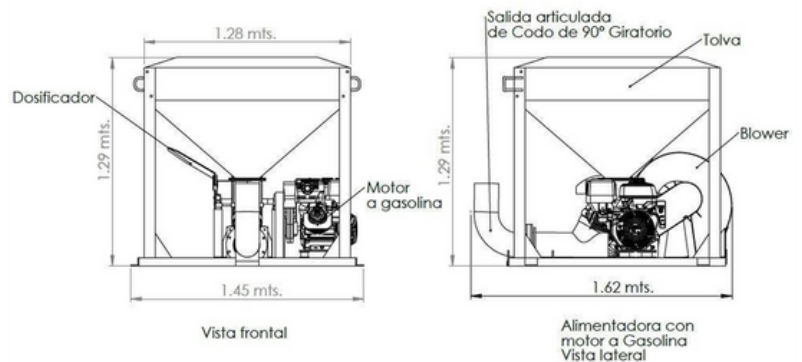

ACUA MIX



Mezclador de Alimentos con capacidad para 500 y 1000 kilogramos, funciona con motor eléctrico o gasolina, tiene dispuestos cinco visores a distinta altura, para revisar el estado de la mezcla. Es ideal para mezclar al alimento aditivos, probióticos, antibióticos, multivitamínicos, etc.

Para su operación, dispone de un motor eléctrico de 2 HP, A 1,725 RPM, 115/208-230 V, 60 HZ. Tiene adicionada una encostaladora, con solo jalar una palanca, se abre la escotilla y se expulsa la mezcla.

El sistema de mezclado funciona con un motor Honda de cuatro tiempos, de 118 centímetros cúbicos.

La tecnología con que se fabrican logran crear una mezcla homogénea de alimentos, asegurando que el animal ingiera todos los componentes de la mezcla, sin que coman solo el que sea de su preferencia.

Funcionamiento:

Tiene adicionada una encostaladora, con solo jalar una palanca, se abre la escotilla y se expulsa la mezcla. La tecnología con que se fabrican nuestros mezcladores logran crear una mezcla homogénea de alimentos, asegurando que el ganado ingiera todos los componentes de la mezcla, sin que consuman solo el que sea de su preferencia.

Peso:	198 kgs
Ancho:	1.08 m
Largo:	1.27 m
Alto:	2.02 m

MEGASPHE



MEGASUPPLY

megasphe

MegaSphe® es un alimento de alta calidad para larviculturas y precrías de camarones. Es elaborado mediante un proceso de micro extrusión fría seguido de esferización. Esta avanzada tecnología asegura una alta estabilidad y calidad de los nutrientes del alimento y muy bajos niveles de lixiviación.

INGREDIENTES

Proteínas de origen marino, aceite de origen marino, lípidos olefínicos, nucleótido de levadura, premezcla mineral, Carbonato de Calcio, ácidos orgánicos (MegAcidG), premezcla vitamínica y probióticos (PromegaBiotic-f PF).

INFORMACIÓN NUTRICIONAL DEL PRODUCTO

Parámetro	Valor
Proteína [min.]	55%
Lípidos [min.]	8%
Ceniza [máx.]	14%
Fibra [máx.]	2%
Humedad [máx.]	10%

CONDICIONES DE ALMACENAJE

- Almacene empaque cerrado en un lugar seco y fresco. Temperatura de almacenamiento, recomendada: Min. 5°C a máx. 25°C.
- No congelar. No almacene a temperaturas superiores a 40° C.
- Vida útil: 2 años si se almacena en las condiciones recomendadas.

CARACTERÍSTICAS DEL PRODUCTO

- Incluye **megAcidG** y **promegaBioticf PF**
- Producido a baja temperatura, lo cual garantiza la Integridad de nutrientes, vitaminas y minerales.
- Mejor calidad de agua debido al menor nivel de alimento no digerido.
- Excelentes resultados de producción y protección de salud animal debido a la inclusión de ácidos orgánicos y probióticos de alta tecnología.

INSTRUCCIONES DE USO

- Mezcle la dosis de alimento con agua limpia y distribuya por todo el tanque
- Divida la cantidad sugerida en 4 a 6 alimentaciones al día.
- Evitar la sobrealimentación y subalimentación mediante la observación frecuente de la salud larval y el remanente de alimento en el tanque previo la próxima alimentación.
- Alimentar 6 veces al día de Z1 a M3 y 12 veces al día de PL1 a PL19.

MEGASPHE

TABLA SUGERIDA DE ALIMENTACIÓN PARA LARVAS DE CAMARÓN (Penaeus vannamei)



megasphe

TAMAÑOS DISPONIBLES
75-100µm, 100-150µm, 150-250µm, 250-350µm,
350-500µm, 500-800µm

EMPAQUE

Envases de 1 kg: (75-100µm, 100-150µm)
Envases de 3 kg: (150-250 µm, 250-350 µm)
Envases y bolsas de 10 kg, 12 kg y 20 kg: (250-350µm, 350-500µm, 500-800µm)

Estado Larval	Dosis (gramos por millón de animales/día)	Tamaño MegaSphe
Z1	27	75-100µm
Z2	30	75-100µm
Z3	34	75-100µm
M1	45	100-150µm
M2	52	100-150µm
M3	75	100-150µm
PL1	120	100-150µm/150-250 µm
PL2	170	150-250µm
PL3	220	150-250µm
PL4	260	150-250µm
PL5	340	150-250µm
PL6	384	250-350µm
PL7	445	250-350µm
PL8	480	250-350µm
PL9	510	250-350µm
PL10	540	350-500µm
PL11	574	350-500µm
PL12	612	350-500µm
PL13	650	350-500µm
PL14	687	350-500µm
PL15	720	500-800µm
PL16	770	500-800µm
PL17	820	500-800µm
PL18	880	500-800µm
PL19	940	500-800µm

Esta tabla es una recomendación general que debe ser ajustada a las condiciones específicas de cada laboratorio.

MEGA FLAKES

FLAKE NEGRO PARA LARVICULTURA



MegaFlake® es un alimento de alta calidad en hojuelas molidas para larvicultura de camarón.

CARACTERÍSTICAS DEL PRODUCTO

- Proporciona una fuerte pigmentación negra.
- Muy buena aceptación por parte de los animales
- Excelente digestibilidad
- Ya molido, ahorra tiempo y costo de mano de obra.

INSTRUCCIONES DE USO

- Mezclar la dosis de alimentación con agua limpia y distribuirla por todo el tanque
- Divida la cantidad sugerida en 4 a 24 alimentaciones por día.
- Evite la sobrealimentación y la subalimentación mediante la observación frecuente de la salud larvaria y de restos de los alimentos en el tanque.
- Alimentar de 4 a 6 veces al día de Z1 a PL1 y 6 a 24 veces al día de PL2 en adelante.

CONDICIONES DE ALMACENAMIENTO

- Almacene el embalaje cerrado en un lugar fresco y seco. Temperatura de almacenamiento recomendada: Mín. 5°C a máx. 25°C.
- No se congele. No conservar a temperaturas superiores a 40°C.

Parámetro	Valor
Proteína [min.]	45%
Lípidos [min.]	10%
Ceniza [máx.]	12%
Fibra [máx.]	3%
Humedad [máx.]	10%

INGREDIENTES

Proteína animal de origen marino, proteínas vegetales (incluidas algas), levadura, pescado y aceites vegetales, almidones vegetales, premezclas de vitaminas y minerales, antioxidantes,

VIDA ÚTIL: 2 años si se almacena en condiciones recomendadas.

EMPAQUE: Balde con 5, 7, 9 o 10 kg

MEGATURE M



PRESENTACIÓN

. Balde de 10 kg y caja de 20 kg

BENEFICIOS

- Incrementa la fertilidad y el apareamiento. Aumenta las tasas de producción de huevos y nauplios.

ANÁLISIS GARANTIZADO

Proteína	Mínimo 45%
Lípido	Mínimo 10%
Ceniza	Máximo 14%
Humedad	Máximo 10%
Aflatoxina-Total	No detectable

DOSIS

2% a 6% de biomasa húmeda de reproductores por día.

MODO DE EMPLEO

Inicie la alimentación con MEGATURE-M inmediatamente después de que los animales hayan sido seleccionados para la maduración. En la unidad de maduración, alimentar a los animales de 6 a 8 veces al día, con el objetivo de alcanzar el 5 al 6% de la biomasa diaria. Evite situaciones de sobrealimentación y sobrealimentación.

Es un alimento seco especial en forma de pellets, específicamente formulado y producido a baja temperatura, para proporcionar la nutrición requerida que necesitan los reproductores de camarones, para lograr un rendimiento reproductivo óptimo.

COMPOSICIÓN

MEGATURE-M está elaborado a partir de fuentes de alta calidad de proteínas marinas, lípidos y extractos glandulares para fomentar la máxima atracción y satisfacer todos los requisitos nutricionales de los camarones marinos adultos. Se procesa a bajas temperaturas para garantizar que los ingredientes seleccionados no se degraden durante el proceso de fabricación.

MEGATURE-M contiene proteínas marinas, proteína vegetal, lípidos marinos, vitaminas, minerales, astaxantina, carotenoides y atrayente.

INDICACIONES DE USO

- . Uso exclusivo para la alimentación acuícola.
- . Vida útil: 24 meses.

ALMACENAMIENTO

- . Almacenar en un lugar fresco y seco.
- . La temperatura de almacenamiento recomendada es de 15 a 25 °C.
- . No almacenar de forma continua a temperaturas superiores a 40°C.
- . No congelar . Cierre herméticamente después de su uso.

MEGA LIKUID A

ALIMENTO LÍQUIDO EMULSIÓN PARA LARVAS Y
POST LARVAS DE CAMARÓN



EMPAQUE

Botellas plásticas de 1 litro c/u.

INGREDIENTES

Proteínas de origen marino y vegetal, carbohidratos, olefinicos, fosfolípidos, preservantes, premezcla vitamínica, atractantes y vehículos.

MegaLikuid® son dietas líquidas de tecnología avanzada para larvas y postlarvas de camarón. Proveen una nutrición óptima y mejoran la calidad del agua.

CARACTERÍSTICAS DEL PRODUCTO

Alimento de alta energía y digestibilidad. □

Digestibilidad de proteína y lípidos >95% comparado con 60% a 75% en la mayoría de las dietas secas.

□ Partículas con flotación neutra que no se precipitan al fondo del tanque y siempre se mantienen disponibles a las larvas.

□ Bioseguro, esterilizado por irradiación

Gamma. □ Excelente relación costo/beneficio.

INFORMACIÓN DEL PRODUCTO

Valores en % Peso Húmedo MegaLikuid

Parámetro	A
Proteína [min.]	6.5
Lípidos [min.]	6.5
Ceniza [máx.]	3.4
Fibra [máx.]	2.9
Humedad [máx.]	73
PUFA [min.]	3
HUFA [min]	2

TABLA DE ALIMENTACIÓN PARA LARVAS DE CAMARÓN (*Penaeus vannamei*)

Estadio Larval	Dosis gramos por millón de animales/día	Tamaño MegaLikuid
Z1	19	A (5-50µm) A
Z1/Z2	28	(5-50µm) A
Z2 Z3	34	(5-50µm) A
Z3/M1	40	(5-50µm) A
M1	46	(5-50µm) A

MEGA LIKUID B

ALIMENTO LÍQUIDO EMULSIÓN PARA LARVAS Y
POST LARVAS DE CAMARÓN



EMPAQUE

Botellas plásticas de 1 litro c/u.

INGREDIENTES

Proteínas de origen marino y vegetal, carbohidratos, lípidos olefínicos, fosfolípidos, preservantes, premezcla vitamínica, atrayentes y vehículos.

MegaLikuid® son dietas líquidas de tecnología avanzada para larvas y postlarvas de camarón. Proveen una nutrición óptima y mejoran la calidad del agua.

CARACTERÍSTICAS DEL PRODUCTO

Alimento de alta energía y digestibilidad. □

Digestibilidad de proteína y lípidos >95% comparado con 60% a 75% en la mayoría de las dietas secas.

□ Partículas con flotación neutra que no se precipitan al fondo del tanque y siempre se mantienen disponibles a las larvas.

□ Bioseguro, esterilizado por irradiación

Gamma. □ Excelente relación costo/beneficio.

INFORMACIÓN DEL PRODUCTO

Valores en % Peso Húmedo MegaLikuid

Parámetro	B
Proteína [min.]	6.5
Lípidos [min.]	6.5
Ceniza [máx.]	3.4
Fibra [máx.]	2.9
Humedad [máx.]	73
PUFA [min.]	3
HUFA [min]	2

TABLA DE ALIMENTACIÓN PARA LARVAS DE CAMARÓN (*Penaeus vannamei*)

Estadio Larval	Dosis gramos por millón de animales/día	Tamaño MegaLikuid
M2	70	B (50-120µm)
M3	90	B (50-120µm)
M3/PL1	120	B (50-120µm)
PL1	150	B (50-120µm)
PL2	180	B (50-120µm)

MEGA LIKUID C

ALIMENTO LÍQUIDO EMULSIÓN PARA LARVAS Y
POSTLARVAS DE CAMARÓN



EMPAQUE

Botellas plásticas de 1 litro c/u.

INGREDIENTES

Proteínas de origen marino y vegetal, carbohidratos, lípidos olefínicos, fosfolípidos, preservantes, premezcla vitamínica, atractantes y vehículos.

INFORMACIÓN DEL PRODUCTO

Valores en % Peso Húmedo MegaLikuid

Parámetro	C
Proteína [min.]	8.5
Lípidos [min.]	7.0
Ceniza [máx.]	4.0
Fibra [máx.]	2.9
Humedad [máx.]	70
PUFA [min.]	3
HUFA [min]	2

MegaLikuid® son dietas líquidas de tecnología avanzada para larvas y postlarvas de camarón. Proveen una nutrición óptima y mejoran la calidad del agua.

CARACTERÍSTICAS DEL PRODUCTO

Alimento de alta energía y digestibilidad. □

Digestibilidad de proteína y lípidos >95% comparado con 60% a 75% en la mayoría de las dietas secas.

□ Partículas con flotación neutra que no se precipitan al fondo del tanque y siempre se mantienen disponibles a las larvas.

□ Bioseguro, esterilizado por irradiación

Gamma. □ Excelente relación costo/beneficio.

TABLA DE ALIMENTACIÓN PARA LARVAS DE CAMARÓN (*Penaeus vannamei*)

Estadio Larval	Dosis gramos por millón de animales/día	Tamaño MegaLikuid
PL3	220	C (120-400µm)
PL4	240	C (120-400µm)
PL5	256	C (120-400µm)
PL6	280	C (120-400µm)
PL7	306	C (120-400µm)
PL8	324	C (120-400µm)
PL9	340	C (120-400µm)
PL10	358	C (120-400µm)
PL11	374	C (120-400µm)
PL12	398	C (120-400µm)

EQUIPO DE COSECHA Y TRANSFERENCIA PARA CAMARÓN Y PEZ ARRIBA



Equipo de cosecha de camarón y pez, fabricado en aluminio grado marino, cuenta con una bomba de cosecha o impulsor de 8 pulgadas, que succiona el camarón con agua, el cual sube hacia tolva sin que el organismo se daña, en la tolva se separa el agua del producto, y el organismo marino cae en un contenedor.

Su doble sistema de enfriamiento permite operar el impulsor dentro y fuera del agua, a una temperatura ideal, alargando la vida del sistema hidráulico de manera significativa.

Su sistema de manipulación en la manguera de descarga permite un mejor y fácil manejo en la cosecha evitando el desgaste en la manguera de descarga de camarón.

El impulsor de 8 pulgadas, cónico corto, permite cosechar sin dañar el producto, por su terminado completamente liso, libre de alabes (palas) haciendo que el organismo marino se deslice hacia la tolva sin ser golpeado.

El impulsor cónico corto es balanceado de manera electrónica en fábrica IOSA, evitando desgaste en el motor hidráulico, alargando su vida.

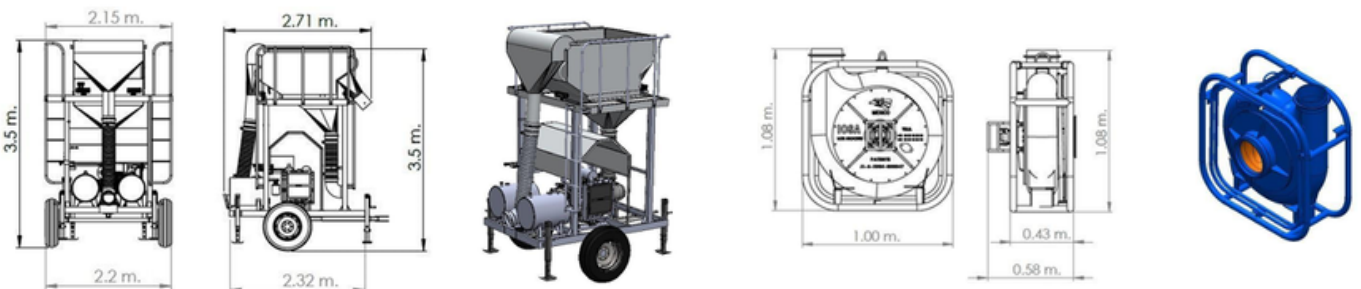

EQUIPO DE COSECHA Y TRANSFERENCIA PARA CAMARÓN Y PEZ ABAJO



La cosechadora de camarón es un equipo fabricado en su totalidad en aluminio grado marino para poder contrarrestar la corrosión y oxidación que se presenta en ambientes salinos, como lo hay en las granjas de camarón o pez.

El propósito principal de la cosechadora de camarón o pez, es cosechar todos los organismos que se tienen en el estanque sin ser dañados, esto se traduce a que no existe merma cuando se cosecha, por lo tanto no hay pérdida económica en este proceso.

VENTAJAS

- Se ha comprobado que con este equipo se pueden hacer transferencias de larvas y juveniles con distancias de hasta 3 km, con estaciones de oxígeno que van desde los 300 metros hasta 500 metros.
- El equipo cuenta con un sistema de enfriamiento del sistema hidráulico dentro de la tolva y en el impulsor de cosecha, para reducir de manera significativa la temperatura del aceite y así dar más vida a los componentes hidráulicos que lo integran.

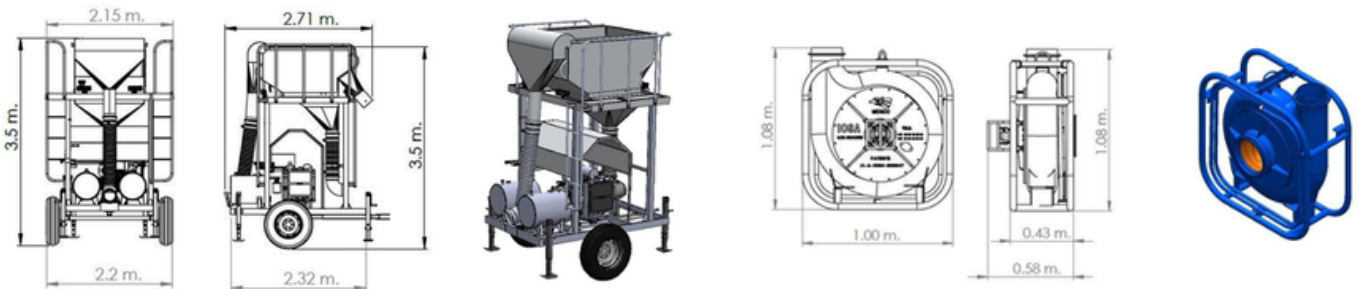

TMX-40



Es un germicida orgánico de amplio espectro, que asegura un control efectivo e inmediato de los principales patógenos que afectan a la acuicultura; logrando de esta forma una mayor sanidad de los estanques y de los organismos de los animales en cultivo; para mantener la sanidad, mejorar su desempeño y obtener mejores resultados a cosecha.

APLICACIÓN Y FORMA DE USO.

TMX40 es un germicida líquido que requiere de bajas concentraciones de uso, con lo cual se disminuyen los costos de aplicación, requiriendo menor esfuerzo y gastos en la labor de los operarios en la granja. Para su aplicación, simplemente se mezcla la cantidad de producto requerido por hectárea en un balde con 50 litros de agua, aplicando posteriormente esta solución al voleo sobre toda la superficie del estanque.

UTILIZACIÓN

- **TRATAMIENTO DE SUELOS ANTES DE LA SIEMBRA (1.0 LT/HA):**

Diluya 1.0 litro de TMX40 en 500 litros de agua y asperje esta solución al suelo, cubriéndolo lo mejor posible. Puede realizar este tratamiento de 1 o 2 días antes del llenado de los estanques para mejores resultados.

- **TRATAMIENTO PREVENTIVO DEL AGUA (500 ML/HA):**

Diluya 500 mL de TMX40 en 50 litros de agua y aplíquelos al voleo sobre la superficie del estanque. Este tratamiento se puede iniciar desde el primer día de sembrados los estanques, y se puede mantener hasta 1 día antes de la cosecha, sin ningún inconveniente. Por ser completamente biodegradable, y gracias a sus bajas concentraciones de uso, TMX 40 no deja residuos en los organismos en cultivo. En presencia de EMS, aplicar 750mL/Ha previo a la siembra.

- **DESINFECCIÓN GENERAL (2 A 4 ML/LT.):**

TMX 40 debería ser utilizado en la desinfección de atarrayas, canoas, baldes, áreas limpias, vehículos y todos aquellos puntos que se constituyen en áreas de peligro para los programas de bioseguridad. Simplemente disuelva de 2 a 4 mL de TMX40 en un litro de agua y asperje la solución en los espacios requeridos. En el caso de atarrayas y utensilios, puede sumergir los mismos dentro de la solución, asegurando su completo cubrimiento.

DUTRI-ROCK



Es un mineral, desinfectante de liberación lenta de dióxido de cloro. Este producto granulado de color café claro se compone de Partículas finas. Los minerales porosos (silicatos de aluminio). Con sales in-orgánicas y componentes oxidantes son una Excelente mezcla para lograr la mejora de la higiene. Es respetuoso con el medio ambiente y los silicatos de aluminio catalizados modificados están cargados con metal.

Cuando el producto se coloca en el espacio, absorberá la humedad del aire que activará las sustancias oxidantes por catálisis. Las moléculas activadas por el oxígeno se difunden a la superficie de los gránulos y penetran a través de la membrana permeable a los gases en el aire y por lo tanto limpia, desodoriza y preserva el área de la contaminación

Los aluminosilicatos catalizados modificados, una vez suspendidos en humedad, harán que se expanda. Esto ahora va a separar las capas de silicato y aluminio en la estructura molecular de la arcilla dan a la capa de aluminio una carga negativa.

La carga negativa en esta capa ahora atraparé los radicales cargados positivos, como; Metales pesados, micotoxinas, así como gases, como amoniaco y urea dentro de la arcilla. DIRECCION GENERAL: Por cada 20 - 40 M3 (215 - 430 CF) use 30 gramos de Dutri-Rock y reemplace la bolsa cada dos meses (según el nivel de contaminación) DutriRock está disponible en diferentes tamaños de paquetes.

Después de usar el producto, los restos son minerales naturales y sales inorgánicas que no son peligrosas para El medio ambiente y no dará lugar a la contaminación. Rasgue la bolsa exterior y coloque o cuelgue la bolsa respiratoria en el en medio del cuarto. • No abra la bolsa de aluminio hasta la aplicación. • Guarde este producto fuera del alcance de los niños. • La temperatura y la humedad están afectando al producto. • Reemplazar a tiempo para mantener el control de un espacio de aire saludable

FREEBAC MAX



Formula:

Poli glicol etilénico	30.00%
Tetracetato de sodio	2.00
Etilendiamino	3.30
Etanoato de sodio perclórico	5.00
Diluyentes y acondicionadores	59.70
Total	100.00%

CARACTERISTICAS FISICAS Y QUIMICAS.

Apariencia y olor	Líquido viscoso de color verde claro brillante con olor característico.
Punto de ebullición:	138 g.c.
Gravedad específica a 25°C	1.1
Vapor de densidad	No aplica
Presión vapor:	No aplica
Solubilidad en agua:	99.00%
Fitotoxicidad:	No toxico a la dosis recomendada
P.H.	8
Tiempo de vida:	2 años mínimo en condiciones normales de almacenaje.

RIESGO DE FUEGO O EXPLOSIÓN.

Flash point COC	168° c
Limites inflamables en el aire	No aplica
Medio de extincion de fuego	Agua
Riesgos de fuego o explosión	No aplica
Riesgo de combustión	No aplica
Estabilidad	Estable bajo condiciones normales
Peligro de polimerización	Ninguno
Riesgo de descomposición	Ninguno
Condiciones a evitar	Recipientes o instrumentos de aluminio
Incompatibilidad	con productos altamente alcalinos.

RIESGOS PARA LA SALUD

OSHA. Limite de exposición permitida	No aplica
ACGCH. Valor límite de umbral	No aplica
Carcinogenicidad	No aplica
Clasificación NFPA (escala del 1 a 4)	Salud 1, Fuego 0, Reactividad 0.

DUTRION



Ventajas

- Mata toda la bacteria, virus, esporas, hongos y algas
- Destruye las estructuras de DNA por lo que no crea resistencia o inmunidad.
- Funcionamiento rápido y retráctil en los sistemas de agua.
- Remueve el Biofilm completamente
- Rango de pH entre 4 y 10, cuando el cloro requiere que sea < 7
- No forma subproductos
- Mejora el sabor del agua.
- Limpia los sistemas de línea de riesgo.
- Eliminación de esporas de hongos y bacterias fitopatógenos.
- Reduce los problemas causados por algas y otras bacterias.
- Previene brotes de biofilm en sistemas desinfección de agua.
- Optimiza la distribución uniforme de fertilizantes y minerales.

Dutrion ofrece una solución eficiente, rápida, duradera y con una capacidad de amplio espectro de desinfección, un producto sin sub productos tóxicos o cancerígenos, cuyo uso no produzca efectos secundarios, una solución de fácil almacenaje y transporte.

Dutrion (dióxido de cloro) es reconocido por autoridades a nivel mundial como el biocida ideal por no ser un cloro libre sino un oxidante extremadamente potente.

El agua desinfectada con Dutrion mantiene un rendimiento sólido de los cultivos. La tableta genera alta calidad de dióxido de cloro. Las moléculas de ClO_2 son conocidas en la industria debido a su capacidad para eliminar peligrosos para remover biofilm en los sistemas de riesgo.

Dutrion es un producto que crea un concentrado de dióxido de cloro (ClO_2) libre de subproductos tóxicos, es reconocido por autoridades a nivel mundial como el biocida, germicida y desinfectante ideal por no ser un cloro libre si no un oxidante extremadamente potente. Elimina bacterias, virus, esporas, hongos y algas. También mejor la concentración de oxígeno disuelto.

El dióxido de cloro generado por Dutrion mata microorganismo por contacto directo, tiene acción sobre la membrana celular y logra la interrupción de los procesos celulares fundamentales, considerado así por la USDA desde el año 2002. El uso continuo y normalizado de Dutrion impide que se rebase el umbral económico en la formación de microorganismo Fito patógenos y así disminuir el consumo de bactericidas, viricidas y fungicidas tóxicos, limitados por las regulaciones locales e internacionales.

Dutrion descompondrá casi todos los materiales reductivos en agua. Esto incluye alimentación residual y excremento, esto mejora la calidad del agua de los estanques.

SANARON

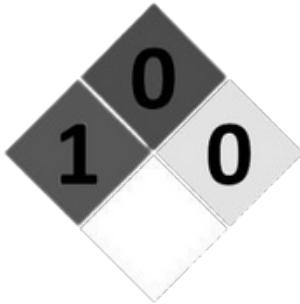

Nombre comercial:

SANARON (Cloruro de bencil dimetil coco amonio)

Formula:

Cloruro de benzalconio	40.00%
Vehículo y estabilizadores	10.00
Diluyentes y acondicionadores	50.00
Total:	100.00

ESPECIFICACIONES

% de amina libre	Max 2.0
Clorhidrato de amina:	Max 2.0
Color APHA	Max 150
Materia activa:	40.0 -42.0

CARACTERISTICAS FISICAS Y QUIMICAS.

Apariencia y olor 25 °c.

Carácter:

Solubilidad en agua:

Densidad a 25° c:

Viscosidad a 25 °c:

Peso molecular promedio:

Fitotoxicidad:

P.H. (10% acuoso)

Tiempo de vida:

Líquido ligeramente amarillo con olor característico.

Tenso activo catiónico

Complemento soluble

0.89

85 cp

384

No toxico a la dosis recomendada.

6 a 8

2 años mínimo en condiciones normales de almacenaje.

MONITOR DE OXIGENO Y TEMPERATURA CONTINUA



Sistema de monitoreo continuo, para brindar la tranquilidad al usuario de saber sus niveles de oxígeno y temperatura en tiempo real.



Características

- Monitoreo de oxígeno y temperatura
- Lectura de temperatura en display
- Registro de historial de lecturas obtenidas
- Cables de sensores de 2 m.
- Disponibilidad para agregar sensores de pH, salinidad, turbidez, entre otros
- Batería recargable con duración de 8 horas continuas
- Opción de alimentación por energía solar (no incluido)
- Alarma cuando las variables salen de los rangos programados

BASTÓN DE CONTROL Y MONITOREO DE TEMPERATURA



Bastón de control y monitoreo de temperatura, este equipo le permite trabajar sobre los rangos óptimos de temperatura durante las cosechas para el shock térmico, así como también el control de la temperatura en la freezadora, todo esto para lograr tener controlen los procesos de frizado y shock térmico del camarón.



Este equipo emite una alarma cuando la temperatura sale de los rangos programados previamente por el usuario.

- Monitoreo de temperatura durante cosechas
- Lectura de temperatura en display
- Monitoreo de temperatura en zonas críticas del huevo para cosecha / freezadora
- Bastón de acero inoxidable
- Configuración de rangos de temperaturas
- Alarma de salida de rangos
- Batería recargable
- Configuración desde móvil iOS y Android
- Rango de temperatura de -30°C a 90°C
- Escalable a monitoreo vía Wifi o GSM o Registro de historial de lecturas y descarga de información o Gráficos de temperatura según registro o Consulta de registros de temperaturas de los últimos 15 días

SALMONAT M

Aditivos elaborados a base de una mezcla de ácidos orgánicos y sus sales.

SALMONAT M

Especificaciones del producto

SALMONAT M AQUA	>	Acidez total (exp. Ácido fórmico)	>	Dosis
		Propionato de amonio ->		Situación ->
		-> 12% Mín.		Preventivo -> 1.5 kg/Ton
		45%Mín.		Situación -> 3 kg/Ton de reto

Recomendación de uso

- Adicionar el producto en forma homogénea en el alimento balanceado directamente desde la fabricación.
- Para aplicación en granja, mezclar el producto con un adherente, el cual puede ser un aceite vegetal, animal o melaza y agregar al alimento de forma "on top".
- Producto recomendado principalmente para camarón, desde etapa larvaria hasta la engorda.
- Al ser ácidos orgánicos y sus sales, el producto no requiere de un tiempo de retiro por lo que puede usarse durante todo el ciclo productivo.

Aditivo bactericida y fungicida en polvo, compuesto de ácidos orgánicos y sus sales (ácido fórmico, formiato de sodio, propionato de amonio y propionato de calcio), cuyo mecanismo de acción consiste en disminuir el pH del medio, acidificar el medio y generar una capacidad amortiguadora con efecto antibacterianos.

Asegura la inocuidad de las materias primas y alimentos terminados por medio de la reducción y eliminación de enteropatógenos como Salmonella spp.

Debido a la acción sinérgica entre los diferentes ácidos orgánicos, se produce una liberación de iones H⁺⁺ que activen el pepsinógeno y con ello, coadyuvan a morar la digestibilidad proteica y la absorción de nutrientes.

Por otro lado, su aplicación directa en el alimento balanceado nos confiere un efecto de promotor de crecimiento y salud intestinal, ya que previene la colonización por bacterias patógenas y problemas asociados con síndromes de mala adsorción; mejorando así parámetros productivos como índice de supervivencia y ganancia de peso.

Beneficios

- Genera un efecto residual, el cual ayuda a prevenir re-contaminaciones.
- Estable durante el proceso de peletización, debido a su composición a base de sales
- Amplio espectro de acción ante diferentes microorganismos
- Apto para su uso en materias primas y alimento terminado

RUNEON II

Bile Acids

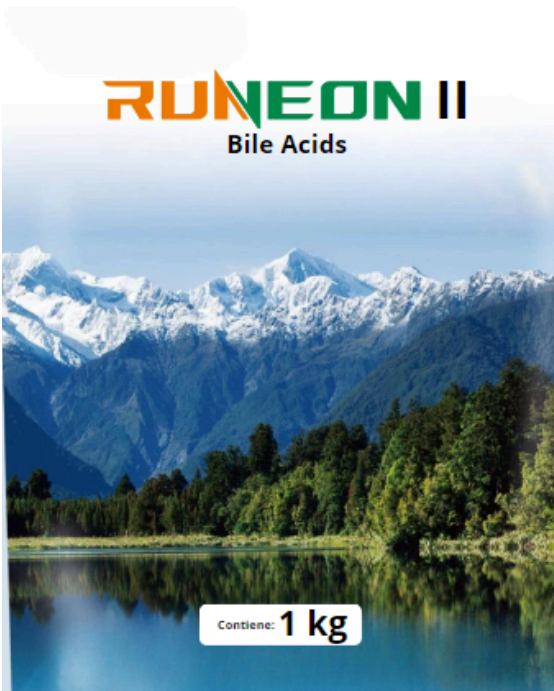

Runeon II es un promotor de digestión y absorción de grasas con actividad biológica, siendo sus principales ingredientes activos un $\geq 75\%$ de ácidos biliares, y el portador de la mezcla de Runeon II es Almidón de maíz al 25%.

Favorece la digestión y absorción de las grasas, aumentan la tasa de sobrevivencia en un 5 a 10%, mejora la capacidad antiestrés del camarón y puede reemplazar el uso del colesterol en la dieta del camarón.

Condiciones de almacenamiento y transporte

Almacenar y transportar en lugar seco y fresco, con buena ventilación.

Animal de destino

Puede aplicarse en camarones desde estadio larvario y en peces desde estadio de juveniles.

Especie	Período	Dosis
PECES - Tilapia Oreochromis spp y sp	Período de cría de alevines	2 a 3g/kg
	Subadultos	1.5 a 2g/kg
	Etapa adulta	1 a 1.5g/kg
Camarón- Vanamei	Postlarvas, juveniles (Stocking D1-D28days)	2 a 3g/kg
	Camarones adultos D60- Harvest	1 a 2g/kg

Análisis Garantizado

PARÁMETRO	RESULTADO
-----------	-----------

Composición	Caducidad
-------------	-----------

Forma farmacéutica

Polvo color blanco opaco y sabor amargo.

ADHE GEN

ADHERENTE + ATRACTANTE



Es un adherente en polvo, soluble en agua, formulado para incorporar cualquier aditivo (probióticos, vitaminas, antibióticos y minerales) en el alimento, además su contenido contribuye a mejorar la salud intestinal y el funcionamiento del sistema inmune.

- Composición:

Extracto concentrado de levadura, extracto de algas marinas en polvo soluble, albuminoides, β -glucanos, proteína de pescado hidrolizada.

- Forma Farmacéutica:

Polvo soluble con cualidades adherentes, para adherirse en el alimento.

- Uso:

- ADHE-GEN es una mezcla de ingredientes en polvo, solubles en agua, formulado para incorporar cualquier aditivo (vitaminas, antibióticos y minerales).
- ADHE-GEN incluye adherentes, especialmente diseñados para soporte de la inmersión en agua, proteger los aditivos, evitar que se disuelvan y pierdan en el agua del estanque.
- ADHE-GEN incluye atractantes que aceleran el tiempo en el consumo de alimento balanceado por el camarón.
- Además, el contenido de β -glucanos contribuye a mejorar tanto la salud intestinal como la mejora en el trabajo del sistema inmune.

YES- FIX HP



Es un aditivo adsorbente de micotoxinas eficaz para todas las especies animales, 100% natural y de amplio espectro. Actúa como hepatoprotector natural por la presencia de silimarina y aporta protección antioxidante por la presencia de selenio orgánico en su composición.

YES - FIX HP está compuesto por principios activos cuidadosamente seleccionados para promover la adsorción de las principales micotoxinas que se encuentran en el campo, como aflatoxina, fumonisina, zearalenona, DON, ocratoxina y T2.

Además, tiene silimarina en su composición, que confiere una importante función hepatoprotectora a los animales, y selenio orgánico que actúa con el sistema antioxidante celular, haciendo de YES - FIX HP una herramienta completa para combatir las micotoxinas y contribuir a la salud de los animales.

GUSTOR AQUA

(CERTIFICADO ACUÍCOLA, DGSA-DSAP-CSAUA-009-(3)-2015)

GUSTOR® AQUA

ESPECIFICACIONES DEL PRODUCTO



RECOMENDACIÓN DE USO

Adicionar el producto en forma homogénea en el alimento balanceado directamente desde la fabricación. Para aplicación en granja, mezclar el producto "en top", NO requiere de ningún adherente, ya que, por su recubrimiento natural en grasa, este se adhiere de forma natural al alimento.

*Producto recomendado principalmente para tilapia, desde etapa de cría hasta la engorda de acuerdo con la siguiente recomendación:

Etapa	Dosis recomendada (kg/Ton)
52% Proteína (migaja/harina)	10.0
52% proteína (0.5 mm)	6.0
45% proteína (1.5 mm)	4.0
40% proteína (2.5 mm)	4.4
35% proteína (3.5 mm)	3.0
32% proteína (4.8 mm)	3.0
25% proteína (5.5 mm)	2.0

Aditivo en polvo elaborado a base de butirato de sodio parcialmente protegido, una sal sódica de ácidos grasos de cadena corta (AGCC), producida de la fermentación microbiana de los carbohidratos no digeridos en el tracto gastrointestinal, razón por la que se considera un postbiótico. El butirato de sodio es considerado como uno de los principales ingredientes para reemplazar el uso de antibióticos como promotores de crecimiento.

Algunos de los principales beneficios de que podemos observar del butirato de sodio van enfocados hacia obtener un mejor desarrollo del epitelio intestinal y la integridad de la barrera intestinal, así como propiedades antiinflamatorias, mejorando así la absorción de nutrientes.

Algunos de los principales beneficios que podemos observar del butirato de sodio van enfocados hacia tener un mejor desarrollo del epitelio intestinal y la integridad de la barrera intestinal, así como propiedades antiinflamatorias, mejorando así la absorción de nutrientes.

Por otro lado, una vez que el producto está en el tracto gastrointestinal, se disocia en ácido butírico, que al ser altamente lipofílico es capaz de difundirse a través de la membrana de las bacterias Gram negativas, lo que conduce a una interrupción de los procesos metabólicos y por consiguiente muerte bacteriana.

Beneficios

- Reduce la presencia de bacterias patógenas a nivel gastrointestinal
- Ayuda a mantener la salud del epitelio y modifica la morfología intestinal, mejorando la absorción de nutrientes
- Mejora los parámetros productivos en las cosechas
- Altamente palatable
- Con posibilidad de agregarse durante la fabricación del alimento o de forma " on top" directamente en granja

AQUAFAL-K



Potasio líquido con ácidos carboxílicos y aminoácidos

biodegradable 100%, soluble en agua, no contamina el estanque y es completamente seguro para el camarón.

Características Principales:

- Fertilizante potásico líquido de alta asimilación.
- Contenido mínimo de 13% de nitrógeno nítrico y 14% de nitrato de potasio.
- Ligeramente catiónico y bufferizado, producto obtenido mediante procesos de síntesis química.
- No contiene sales de sodio, cloruro o de aluminio.

Dosis:

½ lt. por hectárea por semana, de preferencia se recomienda aplicar junto con quafal - n y aquafal - p.

Formula:

13.5 - 00 -46 al 27%

Usos:

En complemento con el aquafal - n, evita que el ion nitrato sea tomado por bacterias heterotróficas, lo cuál provoca mayo disponibilidad del oxígeno disuelto en el agua, dando el balance adecuado a la cepa de microalgas optimizando la producción de oxígeno con relación a la demanda generada por la noche.

AQUAFAL-CA



Calcio líquido con ácidos carboxílicos y aminoácidos

Contenido

- Contenido mínimo de 15.5 n y 19.0 de ca
- Químicamente puro y libre de sales de sodio, aluminio y metales pesados
- Se recomienda para fortalecer y darle peso al exoesqueleto del camarón
- Indispensable en la formación de nuevas células, proporciona resistencia al fitoplancton y forma parte esencial de todas las paredes y membranas del mismo.

Características Principales:

- Fertilizante cálcico líquido con un contenido de 15.5% de nitrógeno nítrico y 19% de calcio como cao.
- Químicamente puro, libre de sales de sodio, aluminio y metales pesados.
- Excelente rapidez de asimilación.

Dosis:

de inicio 1 lt. por hectárea.

de mantenimiento 1 lt. por hectárea, de acuerdo a necesidades del estanque o recomendación del técnico responsable.

Formula:

18 - 79 - 00 al 70%

Usos:

Se recomienda con la finalidad de fortalecer y darle peso al exoesqueleto del camarón.

nutriente indispensable para la formación de nuevas células. proporciona resistencia al fitoplancton y forma parte especial de todas las paredes y membranas del mismo.

AQUAFAL-P



Fosforo líquido con ácidos carboxílicos y aminoácidos

Biodegradable 100%, soluble en agua, no contamina el estanque y es completamente seguro para el camarón

Características:

- Fertilizante fosfato líquido de alta asimilación
- Contenido total de fosforo monoamónico del 25%.
- Trabaja aun en condiciones de bajas temperaturas.
- Producto obtenido en base a síntesis química, necesario para almacenar y transferir energía a partir de enlaces ticos en energía (atp) y (adp) para los procesos fotosintéticos del fitoplancton.

Dosis:

½ lt. por hectárea por semana, de preferencia se recomienda aplicar junto con quafal - n y aquafal - p.

Formula:

13.5 - 00 -46 al 27%

Recomendaciones:

Para obtener los mejores resultados aplicarlo junto con aquafal - n ya que eficientiza la función del nitrógeno. no mezclarlo con productos que contengan calcio o cobre.

AQUAFAL-N



Soluble en agua, no contamina el estanque y es completamente seguro para el camarón

Características:

- Fertilizante nitrogenado líquido de alta asimilación, compuesto por nitrógeno nítrico, amoniacal y orgánico, químicamente puro.
- Por su estabilidad y conductividad ayuda a la formación de fitoplancton en los estanques.
- Promueve la formación de micro algas que floculan en la columna de agua proporcionando la turbidez necesaria para el óptimo desarrollo del camarón cultivado en estanques y protegiendo los fondos de las piscinas.
- No tiene proceso de desdoblamiento tóxico que produzca bluret y no incrementa la presencia de sales o metales pesados como es el caso de otros fertilizantes.
- Con su aplicación se mantiene mayor estabilidad ente la producción y demanda de oxígeno que genera fitoplancton, lo cual permite que se reduzca la cantidad de alimento balanceado usado en cultivos extensivos y semi intensivos.
- Además de colaborar a la formación de fitoplancton también produce beneficios extras para el camarón como copépodos y diatomeas.

dosis:

4 lts. de inicio por hectárea

1 a 4 lts. por hectárea por semana para mantenimiento de acuerdo a lecturas de disco secchi o hematocimetro.

contenido neto:

nitrógeno total: 28%
 hierro orgánico: 3%
 ac. carboxílicos y aminoácidos: 5%
 activadores relacionados: 1.5%

La capacidad generadora de fitoplancton se ve acelerada en el estanque con el contenido de hierro 100% asimilable, así como de ácidos carboxílicos y aminoácidos. lo anterior permite a aquafal - n trabajar aún en temperaturas inferiores a los 14° c. y desinhibir la reacción fertilizante con energía solar por lo que puede trabajar aún en días nublados y lluviosos. es 100% soluble y su elevada capacidad de dilución le permite actuar tan solo a los pocos minutos de haber sido utilizado.

BIOAQUASIL®



El fertilizante ideal de origen multimineral, sus nutrientes son indispensables para el desarrollo sustentable de la producción acuícola adecuado para la nutrición, crecimiento y reproducción del ecosistema del estanque que alimenta al camarón, por lo que es importante que se establezca antes de la siembra para incrementar la producción acuícola.

Proporciona fósforo más biodisponible por lo que debe ser agregado al estanque para mantener niveles de crecimiento del fitoplancton, además el silicio induce a la reactivación del fósforo mejorando la nutrición. El fósforo no absorbido por el suelo se pierde con el recambio de agua o durante la cosecha. El Bióxido de carbono (CO₂) junto con la luz solar en el fitoplancton producen la fotosíntesis y en combinación con el agua producen ácido carbónico los cuales almacenan energía y liberan oxígeno. El ácido carbónico al combinarse con el carbonato de calcio presente en el estanque produce carbonato de calcio que mejora el crecimiento y producción de Biomasa. "La ley del mínimo, dice que el nutriente que se encuentra menos disponible es el que limita la producción, aun cuando los demás están en cantidades suficientes."

MODO DE EMPLEO:

- Distribuir el producto de manera uniforme en toda la superficie del estanque.
- Aplicar al inicio 50 kg/ha. Acumulados del llenado del estanque al gramado de la larva.
- Aplicar de 5 a 10 kg/ha. del gramado a cosecha de acuerdo a la turbidez del agua.
- Se recomienda considerar tipo y temperatura del agua del estanque, para el caso de aumentar o disminuir la dosificación de BIOAQUASIL®.

COMPACT DRY

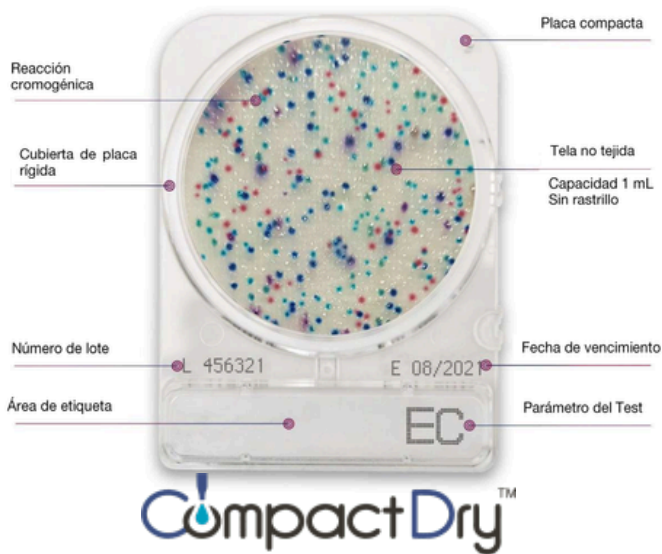

Compact Dry es un medio simplificado, contiene agentes selectivos y sustratos cromogénicos que permiten la determinación de microorganismos indicadores y patógenos en una amplia gama de matrices.

CARACTERISTICAS

- Almacenamiento 0 a 30° C
- Reduce el tiempo operativo del analista
- Capacidad de apilamiento, garantizando la temperatura de incubación.
- Amplia vida útil.
- Aplicable para técnica de filtración por membrana.
- Permite observar características fenotípicas de el microorganismos y aislamiento de colonias para confirmaciones posteriores.

MICROORGANISMO		TIEMPO
TC	PLACAS CUENTA TOTAL	48H
EC	PLACAS E. COLI/COLIFORMES	24H
CF	PLACAS COLIFORMES TOTALES	24H
ECO	PLACAS E. COLI	20H
YM	PLACAS MOHOS Y LEVADURAS	5-7 DIAS
ETB	PLACAS ENTEROBACTERIAS	24H
AQ	PLACAS BACTERIAS HETEROTROFICAS	44-48H
CC	PLACAS CUENTA TOTAL CATEQUINAS	48H
TCR	PLACAS CUENTA TOTAL RAPIDA	24H

MICROORGANISMO		TIEMPO
YMR	PLACAS HONGOS Y LEVADURAS RAPIDA	48-72H
XSA	PLACAS STAPHYLOCOCCUS AUREUS	24H
BC	PLACAS BACILLUS CEREUS	24H
ETC	PLACAS ENTEROCOCCUS	20H
SL	PLACAS SALMONELLA	20-24H
LS	PLACAS LISTERIA SPP	24-48H
LM	PLACAS LISTERIA MONOCYTOGENES	24
VP	PLACAS VIBRIO PARAHAEMOLYTICUS	18-20H
PA	PLACAS PSEUDOMONASAERUGINOSA	48H

GOLDEN SEA

Artemia



Precauciones

- Este producto no es para consumo humano. Mantener el recipiente cerrado. Este producto puede causar irritación y / o sensibilidad dérmica y respiratoria. Se debe usar equipo de protección apropiado durante la manipulación del producto. Lávese bien las manos después del contacto. Evita el contacto visual.
- La densidad recomendada es de 1 a 2 g de quistes por litro de agua marina limpia o preparada.
- Decapsular con una temperatura no superior a 20 ° C.
- Utilice agua de mar limpia o preparada (filtrada, desinfectada y esterilizada) de 25 a 35 partes de sal.
- Niveles de pH de 8.0 a 8.2
- La temperatura de eclosión debe ser de 27 ° a 29 ° C.
- Utilice 2000 lux de iluminación para la superficie del agua.
- Utilice ventilación forzada durante la eclosión.
- Agregue el paquete de activador al tanque de incubación una hora después de la siembra.
- El tiempo de eclosión es de 24 horas.
- Cosecha con el apoyo de una malla de 100 micras.
- Enjuague y desinfecte antes de la aplicación

Los quistes GoldenSea son recolectados de los lagos vírgenes de Siberia, mediante un riguroso control de calidad en todo su proceso, cada lote tiene una trazabilidad de control y caracterización de sus parámetros bio-económicos: quistes por gramos, nauplios por gramos, % de eclosión así como análisis patológico certificado. Con esto, Wilfort Aquaculture realiza la categorización de sus lotes dentro de sus más altos estándares para brindar un producto de calidad en su aplicación en acuicultura.

Las características que hace la artemia sea un alimento tan bueno para las larvas son: cutícula externa fina, lo que asegura una digestibilidad buena, color llamativo, movimiento constante, tamaño óptimo.

La artemia es un excelente alimento en la industria de la acuicultura por sus características de desarrollo, adecuado para larvas, crustáceos y peces jóvenes.

Modo de empleo Almacenamiento

El producto no utilizado debe conservarse en un lugar fresco y seco a no más de 20 ° C. Un tiempo prolongado expuesto a temperaturas más elevadas compromete la calidad del producto. El producto mantenido en condiciones por debajo de 0 ° C puede tener una vida útil de 72 meses.

Garantía

El comprador asume toda la responsabilidad por el uso, almacenamiento y manipulación del producto una vez recibido. Rechaza toda responsabilidad por el uso y las condiciones que están fuera del control y aplicadas por el comprador. Esta garantía reemplaza cualquier otra garantía. No excederá el monto total pagado por el producto.

TETRADES 50 AQUA



Fórmula

Cada 1,000 g contiene:

Oxitetraciclina HCL.....	500 g
Vehículo c.b.p.	1000 g
Presentaciones	
10 kg	

Tiempo de retiro

30 días después de la última aplicación.

Vía de administración

Oral, mezclado en el alimento.

Disuelto en agua únicamente en laboratorio de larvas de camarón (*Litopenaeus vannamei*).

Advertencias

- Mantener los envases bien cerrados.
- Conservar el producto en un lugar fresco, seco, en tarimas y protegido de la luz solar.
- Evitar exponer a temperaturas mayores a 30°C y menores a 2°C.
- Mantener alejado de niños y animales.
- Mantener alejado de fuentes de ignición.

TETRADES 50 AQUA, formulado y adicionado con agentes inertes, que lo hacen compatibles con los adherentes y compuestos de la fórmula alimenticia.

Se distribuye en el alimento eficazmente y durante más tiempo aún bajo el agua. TETRADES 50 AQUA, es un polvo soluble a base de Oxitetraciclina HCL, cumpliendo con las normas de calidad para la optimización del tratamiento contra NHP-B.

En camarón, OTC es utilizada en el tratamiento de infecciones como vibriosis, NHP-B y furunculosis. Espectro de acción: *Rickettsia rickettsii.*, *Alphaproteobacteria*; *Spiroplasma penaei*, *Mycobacterium marinum*, que afecta a los camarones.

Aeromonas hydrophila, *Mixobacterias*, que afecta a los cultivos de tilapia. *Edwardsiella ictaluri*, *Flavobacterium columnare*, *Aeromonas hydrophila*; *A. sobria*; las cuales son frecuentes en Bagre (*Ictalurus punctatus*).

Dosis

Administrar en las fases: Postlarva, juvenil y adulto en el camarón (*Litopenaeus vannamei*) y en las etapas de: Alevín, cría, juvenil y adulto de la tilapia (*Oreochromis mossambicus x aureus*; *Oreochromis aureus*) y del bagre (*Ictalurus punctatus*): De 6 a 8 kg de TETRADES 50 AQUA por tonelada de alimento durante un período de 7 - 12 días; aplicar TETRADES 50 AQUA en el alimento terminado.

MELOFEED



Es un pienso complementario obtenido a partir de zumo desecado de una variedad específica de melón naturalmente rico en la enzima antioxidante superóxido dismutasa(SOD) y la catalasa.

Ayuda a modular los niveles de estrés oxidativo, los biomarcadores inmunológicos, y las defensas naturales. Como resultado, se mejoran los rendimientos zootécnicos bajo condiciones normales y de desafío, se incrementan los rendimientos reproductivos y ayuda a mejorar la calidad de los productos animales.

Puede mejorar el número de nacidos vivos, la homeneidad de las camadas y también la vitalidad y madurez. En este mismo sentido, permiten superar fácilmente las situaciones críticas correspondientes al destete, la vacunación y patologías eventuales.

MELOFEED ayuda a modular el estrés oxidativo, refuerza el sistema inmunitario y las defensas naturales.

El recubrimiento específico de MELOFEED protege al ingrediente activo, la SOD, de la digestión a lo largo del tracto digestivo. Una vez que alcanza el intestino delgado, MELOFEED estimula la producción endógena de enzimas antioxidantes en el cuerpo y ayuda a reforzar las defensas naturales frente al estrés oxidativo.

Para proteger la riqueza natural de estas sustancias, el producto liofilizado resultante se microencapsula, lo que ofrece una protección de sus nutrientes naturales y facilita su manejo (preparado de esta forma, el producto puede soportar temperaturas elevadas).

El estrés oxidativo puede surgir de situaciones estresantes como la reproducción, el destete, el crecimiento y entrenamiento, así como de estímulos externos como estrés por calor, vacunación, enfermedades, transporte y densidad de población incorrecta.

Análisis garantizado: Actividad mínima de superóxido dismutasa (SOD) no inferior a 2.600.000 IU/kg.

Ingredientes: Fruta de melón específico liofilizada, celulosa microcristalina (E460) y aceite de palma.

Instrucciones de uso: Tratar de usar el total del producto a la vez. Usar Guantes. Mezclar Melofeed en el alimento o suplemento alimenticio del camarón. Guardar en áreas frescas y secas.

Dosis: 10 gramos por cada tonelada de alimento.

Presentación: esta disponible en sobres de aluminio de 1 kg.

Conservación: se conserva durante 24 meses después de la fecha de producción, cuando se almacena en un lugar fresco y seco, en su envase original cerrado.

YANG

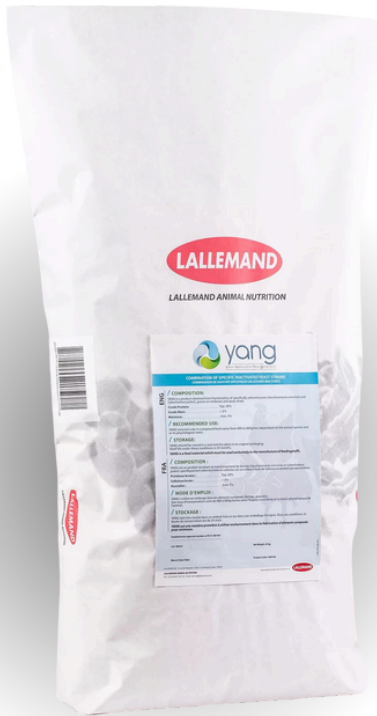

PRESENTACION
Saco de 25 kg.

Esta formulado para ayudar a fortalecer las defensas natural de los animales con un efecto sinergico sobre la respuesta inmunitaria.

Yang, el primer producto a base de dos cepas de levadura especificas y un proceso de produccion diferente.

es un aditivo prebiótico compuesto por una combinación de cepas especificas de levaduras inactivas, indicado para alimentación animal de todas las especies.

Las fracciones YANG han sido específicamente seleccionados por sus altas capacidades de unión a patógenas basadas en características morfofuncionales. Las pruebas in vitro en la plataforma Lallemand Aquapharm dedicada confirmaron la capacidad mejorada de las fracciones YANG para aglutinar directamente diferentes cepas de vibrios en comparación con un aditivo de levadura estándar.

Este producto nuevo y unico nacio de la investigacion de LALLEMAND. Esta innovacion es el resultado de una fuerte cooperaion entre las diferentes divisiones y experiencia LALLEMAND.

CARACTERÍSTICAS

Fracciones específicas de lavaduras seleccionadas (*Saccharomyces cerevisiae* y *Cyberlindnera jadinii**) cultivadas en melaza y secado... 100 %.

*Forma asexual de *Candida utilis*

ASPECTO Polvo fino

ENVASE Bolsa con forro de polietileno

ANÁLISIS GARANTIZADO

- Proteína cruda: Tip. 30%
- Fibra bruta: < 2%
- Humedad: máx. 5%
- Efecto sinergico sobre la modulacion inmunologica.
- Una formulacion validada por el perfil de ADN.
- Estable en todos los procesos de produccion de alimentacion acuatica.

CONSERVACIÓN

YANG se conserva durante 24 meses después de la fecha de producción cuando se almacena en un lugar fresco y seco, en su envase original cerrado.

FREEZADORA DE CAMARÓN



Equipo artesanal de fibra de vidrio para freezar 4 toneladas de camarón por jornada.

- Capacidad de freezar 4 toneladas de camarón por jornada de 10 horas
- 4 capas de fibra de vidrio y 1 de petatillo
- 2" de poliuretano
- Bastidor con malla criba grano de plata
- 2 bombas centrifugas de 2HP, 1PH, 110/220V
- Arrancador para encendido y apagado
- Succión y descarga de 2"
- Base de acero al carbón con pintura epóxica
- Tapón de drenado de 3"
- Volumen 2350L
- Llantas para fácil movilidad

TRATAMIENTO MAGNÉTICO DEL AGUA



El tratamiento magnético de agua (TMA), líquidos y suspensiones acuosas es un método físico muy utilizado en la actualidad para evitar la formación de costras de calcio y magnesio en las superficies intercambiadoras de los procesos domésticos, agrícolas e industriales.

Pero el uso de acondicionadores magnéticos no ha quedado solo para esos procesos, pues el hecho de que el TMA aumente la solubilidad de las sales en el agua ha llevado a científicos e investigadores a buscar otras aplicaciones donde exista factibilidad de uso de esta tecnología, entre ellas se encuentran el uso del agua tratada magnéticamente en diferentes procesos de los sistemas acuícolas.

Este aumento de solubilidad incide a la vez en un incremento de la permeabilidad de la membrana biológica de los animales y por consiguiente todos los efectos positivos que se han comprobado. En investigaciones realizadas, en que se valoró la absorción intestinal en animales de laboratorio se demostró un incremento de ésta. En varios parámetros determinados en solución tyrodes (glucosa, calcio y otros minerales) se demostró siempre un comportamiento favorable al grupo de animales que consumió agua con tratamiento magnético.

El agua tratada magnéticamente, en comparación con el agua normal, posee un incremento de oxígeno disuelto lo que explica el aumento de la absorción de los diferentes iones. Este proceso también se beneficia por otra de las propiedades del agua tratada magnéticamente, el aumento de la constante dieléctrica (permeabilidad dieléctrica) íntimamente relacionada con una mayor solubilidad de las sales disueltas en ella; debido a que los cristales de las sales son de tamaño mucho menor y se hacen menos adhesivos por lo que fluyen con mayor facilidad dentro del torrente aún a través de las membranas más finas y por tanto se traduce en una mayor absorción por los tejidos del organismo, evitando obstrucciones en las membranas celulares encargadas del transporte de los elementos esenciales para el metabolismo.

Ventajas

- Estabiliza la alcalinidad del agua.
- Elimina metales pesados del agua en un 60-90%.
- Aumento de producción y disminución de mortandad en RW, larvarios y pre-engorda.
- Aumento del nivel de eclosión en desoves.
- Reduce recambios en larvarios.
- Reduce presencia de grumos en larvarios.
- Reduce el uso de químicos.
- Reduce efecto Marea roja en un 85%.
- Mejora calidad y aumenta duplicación del micro alga.
- Aumenta la asimilación de los minerales y con esto apoya a una mejoría en las mudas.
- Disminuye los tiempos de cultivos.
- Tiene un efecto en la larva de un crecimiento más uniforme.
- Disminuye la carga bacteriana, Coliformes y excretas presentes en el agua.
- El nivel de oxígeno se mantiene constante por más tiempo.

BIOAQUA P



DOSIFICACIÓN

Camarón 2-3 kg por tonelada
Peces 2 kg por tonelada

BIOAQUA® P es un ingrediente natural para los alimentos de peces y camarones, que ayuda a controlar y reducir el amoníaco y otros gases que afectan la salud y el rendimiento de los animales. BIOAQUA® P es un producto 100% natural, elaborado mediante la molienda, pulverización y estandarización de los tallos de Yucca schidigera, planta nativa de Baja California, México.

Beneficios en la alimentación animal Mejora las condiciones de la salud de los mismos, reduciendo significativamente los niveles de amoníaco y otros compuestos nocivos para su desarrollo.

MODO DE ACCIÓN

Actúa fijando las moléculas de amoníaco, transformándolas en otros compuestos nitrogenados que no afectan a los animales, y que son utilizados por el zooplancton y fitoplancton de los estanques como fuente de nitrógeno para su desarrollo, además de mejorar la calidad del agua de los estanques y propicia la limpieza de los mismos, al acelerar la digestión de la materia orgánica de las excretas de los animales.

LARVIA

Con Larvia obtendrá registros con el 99% de confiabilidad de:

Histograma de pesos, tamaños, pigmentación, uniformidad y coeficiente de variación. Podrá obtener datos de estimación del estado de salud y geolocalización de cada muestra. Lo que antes tardaba varias horas en el día, puede hacerlo con Larvia en cuestión de minutos.

Contar con información precisa, oportuna y objetiva, permitiendo tomar las mejores decisiones. Nuestros clientes usan Larvia como una asistencia para la alimentación de precisión ya que, permite hacer una revisión del tamaño del alimento, y ajustar las proporciones optimizando el alimento y ahorrando dinero.

Como resultado se obtiene "animales más uniformes", aumenta la tasa de supervivencia y el tamaño total del cultivo, lo que significa: animales más sanos, agua más limpia, lo que se ve reflejado en el estado financiero. En la parte comercial se puede remitir e informar al cliente los reportes que Larvia genera de manera objetiva del estado de la siembra.

Larvia funciona con una suscripción mensual y los planes varían de acuerdo a las necesidades de cada cliente, ya que dependerá de la cantidad de tanques y/o piscinas que desea controlar y mejorar la producción.

Con Larvia obtendrá registros con el 99% de confiabilidad de: Histograma de pesos, tamaños, pigmentación, uniformidad y coeficiente de variación podrá obtener datos de estimación del estado de salud y geolocalización de cada muestra.



BENEFICIOS

- Información precisa, oportuna y objetiva.
- Revisión del tamaño del alimento y ajustar las proporciones optimizando el alimento y ahorrar dinero.
- Aumenta la tasa de supervivencia y tamaño total de cultivo.
- Remite e informa al cliente los reportes que LARVIA genera.